

Казенное общеобразовательное учреждение
Ханты-Мансийского автономного округа - Югры
«Няганская школа-интернат для обучающихся с ограниченными возможностями здоровья»

Утверждено:
приказом от 30.08.2023 №511

Рабочая программа
по учебному предмету
«Профильный труд» («Швейное дело»)
5 класс
вариант 1
(для обучающихся с интеллектуальными нарушениями)

Медведева Юлия Анатольевна
учитель трудового обучения первой
категории

Нягань, 2023

1. Пояснительная записка

Рабочая программа по учебному предмету «Профильный труд» («Швейное дело») составлена на основе Федеральной адаптированной основной общеобразовательной программы обучающихся с умственной отсталостью (интеллектуальными нарушениями), далее ФАООП УО (вариант 1), утвержденной приказом Министерства просвещения России от 24.11.2022г. № 1026.

АООП УО (вариант 1) адресована обучающимся с легкой умственной отсталостью (интеллектуальными нарушениями) с учетом реализации их особых образовательных потребностей, а также индивидуальных особенностей и возможностей.

Учебный предмет «**Профильный труд**» («Швейное дело») относится к предметной области «**Технология**» и является обязательной частью учебного плана.

Рабочая программа по учебному предмету «Профильный труд» в 5 классе в соответствии с учебным планом рассчитана на 34 учебные недели и составляет 204 часов в год (6 часов в неделю).

Цель обучения: всестороннее развитие личности обучающихся с умственной отсталостью (интеллектуальными нарушениями) среднего возраста в процессе формирования их трудовой культуры.

Задачи обучения:

- развитие социально ценных качеств личности (потребности в труде, трудолюбия, уважения к людям труда, общественной активности);
- обучение обязательному общественно полезному, производительному труду; подготовка обучающихся к выполнению необходимых и доступных видов труда дома, в семье и по месту жительства;
- расширение знаний о материальной культуре как продукте творческой предметно-преобразующей деятельности человека;
- расширение культурного кругозора, обогащение знаний о культурно-исторических традициях в мире вещей;
- расширение знаний о материалах и их свойствах, технологиях использования;
- ознакомление с ролью человека-труженика и его местом на современном производстве;
- ознакомление с массовыми рабочими профессиями, формирование устойчивых интересов к определенным видам труда, побуждение к сознательному выбору профессии и получение первоначальной профильной трудовой подготовки;
- формирование представлений о производстве, структуре производственного процесса, деятельности производственного предприятия, содержании и условиях труда по массовым профессиям, с которыми связаны профили трудового обучения в образовательной организации;
- ознакомление с условиями и содержанием обучения по различным профилям и испытание своих сил в процессе практических работ по одному из выбранных профилей в условиях школьных учебно-производственных мастерских в соответствии с физическими возможностями и состоянием здоровья обучающихся;
- формирование трудовых навыков и умений, технических, технологических, конструкторских и первоначальных экономических знаний, необходимых для участия в общественно полезном, производительном труде;
- формирование знаний о научной организации труда и рабочего места, планировании трудовой деятельности;
- совершенствование практических умений и навыков использования различных материалов в предметно-преобразующей деятельности;
- коррекция и развитие познавательных психических процессов (восприятия, памяти, воображения, мышления, речи);
- коррекция и развитие умственной деятельности (анализ, синтез, сравнение, классификация, обобщение);

- коррекция и развитие сенсомоторных процессов в процессе формирования практических умений;
- развитие регулятивной функции деятельности (включающей целеполагание, планирование, контроль и оценку действий и результатов деятельности в соответствии с поставленной целью);
- формирование информационной грамотности, умения работать с различными источниками информации;
- формирование коммуникативной культуры, развитие активности, целенаправленности, инициативности.

Рабочая программа по учебному предмету «Профильный труд» («Швейное дело») в 5 классе определяет следующие задачи:

- формирование знаний о санитарно - гигиенических требованиях к рабочим местам; оборудовании рабочих мест и правил работы за ними;
- формирование умений выполнять прямые, косые, крестообразные, петлеобразные, петельные, стебельчатые, тамбурные стежки;
- формирование умений составить коллекцию тканей - гладкокрашеных, с печатным рисунком, с блестящей поверхностью, с ворсовой поверхностью, определять лицевую и изнаночную стороны тканей, долевое и поперечное направление нитей в ткани;
- формирование умений пришивать плоские пуговицы и пуговиц на стойке, определять места оторванной пуговицы, стачивать распоровшийся шов;
- формирование умения производить влажно-тепловую обработку хлопчатобумажных тканей;
- формирование умения работать на швейной машине;
- формирование умений выполнять машинные швы: стачные взаутюжку и вразутюжку, двойной шов, шов вподгибку с закрытым срезом.
- формирование умений строить чертеж салфетки и подготавливать ткани к раскрою, раскладывать выкройку на ткани и раскраивать детали.

Планируемые результаты освоения содержания рабочей программы по учебному предмету «Профильный труд» («Швейное дело») в 5 классе

Личностные результаты:

- сформированность начальных представлений о собственных возможностях;
- овладение начальными трудовыми навыками, используемыми в повседневной жизни;
- владение начальными навыками коммуникации и принятыми нормами социального взаимодействия;
- сформированность начальных навыков сотрудничества с взрослыми и сверстниками на уроках профильного труда;
- воспитание эстетических потребностей, ценностей и чувств;
- сформированность установки на бережное отношение к материальным ценностям.

Уровни достижения предметных результатов по учебному предмету «Профильный труд» («Швейное дело») на конец 5 класса

Минимальный уровень:

- знать правила техники безопасности;
- понимать значимость организации школьного рабочего места, обеспечивающего внутреннюю дисциплину;
- знать названия некоторых материалов изделий, которые из них изготавливаются и применяются в быту;
- иметь представления об основных свойствах используемых материалов;

- знать правила хранения материалов и санитарно-гигиенических требований при работе с производственными материалами;
- уметь отобрать (с помощью учителя) материалы и инструменты, необходимые для работы;
- иметь представления о принципах действия, общем устройстве швейной машины и ее основных частях;
- владеть базовыми умениями, лежащими в основе наиболее распространенных производственных технологических процессов (шитье);
- читать (с помощью учителя) технологическую карту, используемую в процессе изготовления изделия;
- заботливо и бережно относиться к общественному достоянию;
- уметь выразить отношение к результатам собственной и чужой творческой деятельности («нравится» / «не нравится»);
- выполнять прямые, косые стежки;
- пришивать плоские пуговицы;
- производить влажно-тепловую обработку хлопчатобумажных тканей;
- выполнять машинные швы: стачные взаутюжку и вразутюжку, двойной шов, шов вподгибку с закрытым срезом;
- уметь подготавливать ткани к раскрою, раскладывать выкройку на ткани и раскраивать детали;
- соблюдать в процессе выполнения трудовых заданий порядок и аккуратность.

Достаточный уровень:

- знать правила техники безопасности и соблюдать их;
- понимать значимость организации школьного рабочего места, обеспечивающего внутреннюю дисциплину и четкое умение организовывать своё рабочее место;
- производить самостоятельный отбор материала и инструментов, необходимых для работы;
- определять возможности различных материалов, осуществлять их целенаправленный выбор (с помощью учителя) в соответствии с физическими, декоративно-художественными и конструктивными свойствами в зависимости от задач предметно-практической деятельности;
- экономно расходовать материалы;
- планировать предстоящую практическую работу;
- знать оптимальные и доступные технологические приемы ручной и машинной обработки швейных материалов в зависимости от свойств материалов и поставленных целей;
- осуществлять текущий самоконтроль выполняемых практических действий и корректировку хода практической работы;
- соблюдать правила подготовки швейной машины к работе;
- знать основные механизмы швейных машин с электроприводом;
- знать приемы выполнения ручных и машинных работ;
- уметь определять хлопчатобумажные ткани, знать их свойства;
- выполнять прямые, косые, крестообразные, петлеобразные, петельные, стебельчатые, тамбурные стежки;
- пришивать плоские пуговицы и пуговиц на стойке, определять места оторванной пуговице, стачивать распоровшийся шов;
- производить влажно-тепловую обработку хлопчатобумажных тканей;
- выполнять машинные швы: стачные взаутюжку и вразутюжку, двойной шов, шов вподгибку с закрытым срезом;

- уметь строить чертеж салфетки и подготавливать ткани к раскрою, раскладывать выкройку на ткани и раскраивать детали;
- понимать общественную значимость своего труда, своих достижений в области трудовой деятельности.

Оценка предметных результатов осуществляется по итогам индивидуального и фронтального опроса обучающихся, выполнения самостоятельных работ (по темам уроков), контрольных работ (входных, текущих, промежуточных и итоговых) и тестовых заданий. При оценке предметных результатов учитывается уровень самостоятельности обучающегося и особенности его развития.

Система оценки достижения обучающимися с умственной отсталостью планируемых результатов освоения образовательной программы по учебному предмету «Профильный труд» («Швейное дело») в 5 классе

Оценка личностных результатов предполагает, прежде всего, оценку продвижения обучающегося в овладении социальными (жизненными) компетенциями, может быть представлена в условных единицах:

- 0 баллов - нет фиксируемой динамики;
- 1 балл - минимальная динамика;
- 2 балла - удовлетворительная динамика;
- 3 балла - значительная динамика.

Критерии оценки предметных результатов

Устный ответ

Оценка «5» ставится, если обучающийся:

- полностью излагает изученный материал в объеме программы по швейному делу;
- умеет использовать таблицы, схемы;
- понимает и объясняет терминологию предмета;
- самостоятельно выстраивает ответ

Оценка «4» ставится, если обучающийся:

- воспроизводит учебный материал, но допускает 1-2 неточности в фактическом вопросе;
- не может самостоятельно привести пример;
- отвечает на наводящие вопросы.

Оценка «3» ставится, если обучающийся:

- обнаруживает знания и понимание учебного материала по данному вопросу, но эти знания излагает не полностью,
- демонстрирует несвязную монологическую речь;
- воспроизводит изученный материал по наводящим вопросам учителя.

Оценка «2» не ставится

Критерии оценки предметных результатов

Практическая работа

Оценка «5» ставится, если обучающийся:

- умеет ориентироваться в технологической карте, последовательно и аккуратно выполняет операции на швейной машине;
- умеет рассказать о последовательности выполнения данного практического задания;
- умеет сравнивать свою работу с образцом-эталоном;
- соблюдает правила техники безопасности

Оценка «4» ставится, если обучающийся:

- последовательно выполняет практическую работу, соблюдает правила техники безопасности, но допускает 1–2 неточности;
- неаккуратно выполняет машинную строчку;
- незначительно нарушает пооперационную последовательность

Оценка «3» ставится, если обучающийся:

- последовательно выполняет практическую работу, но допускает 3–4 ошибки при выполнении, неточности при обработке;
- грубо нарушает пооперационную последовательность;
- нарушает правила техника безопасности;
- не умеет пользоваться технологической картой

Оценка «2» не ставится.

Контроль и учет предметных результатов достижений обучающихся 5а класса

№ урока	Вид контроля Тематический контроль – контрольные тесты в течение года	Дата	
		план	факт
15	Входная контрольная работа	20.09	
22	Контрольный тест «Волокна и ткани»	27.09	
62	Контрольный тест «Построение чертежа салфетки»	22.11	
100	Контрольный тест «Работа с бумагой»	11.01	
128	Контрольный тест «Работа с тканью. Изготовление мешочка для хранения работ»	14.02	
150	Контрольный тест «Работа с тканью. Изготовление наволочки»	11.03	
194	Итоговая контрольная работа	15.05	

Оценочные материалы по предмету «Профильный труд» представлены в Приложении 1.

2. Содержание обучения

Общая характеристика учебного предмета с учетом особенностей его освоения обучающимися.

Обучение профильному труду в 5 классе носит практическую направленность и тесно связано с другими учебными предметами, жизнью, готовит обучающихся к овладению профессионально-трудовыми знаниями и навыками. Распределение учебного материала осуществляется концентрически, что позволяет обеспечить постепенный переход от исключительно практического изучения профильного труда к практико- теоретическому изучению, с учётом значимости усваиваемых знаний и умений формирования жизненных компетенций.

Программа по профильному труду включает теоретические и практические занятия. При составлении программы учтены принципы повторяемости пройденного материала и постепенного ввода нового.

Обучающиеся выполняют установочные и тренировочные упражнения, а также учебно-производственные и рабочие упражнения, которые представлены в виде определенных заданий. Учебно- производственные упражнения являются совокупностью взаимосвязанных трудовых операций, при завершении которых получается конечный результат в виде изделия, имеющего общественно полезное значение. Эти упражнения, называемые обычно практическими работами, обязательно включают элементы нового (новая конструкция изделия, новая технология, новые материалы и т.д.).

В трудовом обучении широко применяется инструктаж, который представляет собой не столько отдельный метод, сколько совокупность методов, словесных и наглядных, сочетание объяснения, наглядного показа способов действия, демонстрации таблиц, схем и т. д.

Преподавание профильного труда базируется на знаниях, получаемых обучающимися на уроках математики, естествознания, истории и других предметов. Данная программа предусматривает обязательное обсуждение характеристик изделия, продумывание плана предстоящей работы, оценку сделанного. Большое внимание уделяется технике безопасности.

Тематическое планирование 5 класс:

№ п/п	Название раздела	Кол- во часов	Контрольные работы, тесты
1.	Швейная машина с электрическим приводом	16	1
2.	Волокна и ткани	14	1
3.	Работа с тканью. Изготовление полотенца	10	
4.	Ремонт одежды	10	
5.	Построение чертежа салфетки	12	1

6.	Работа с тканью. Изготовление салфетки	22	
7.	Работа с бумагой	16	1
8.	Машинные швы. Стачной шов	4	
9.	Работа с тканью. Изготовление мешочка для хранения работ	24	1
10.	Машинные швы. Двойной шов	4	
11.	Работа с тканью. Изготовление наволочки	22	1
12.	Машинные швы. Накладной шов	6	
13.	Работа с тканью. Изготовление сумки	20	
14.	Практическое повторение	26	1
	Итого:	206	7

Содержание учебного предмета «Профильный труд», 5 класс

№	Наименование раздела	Краткая характеристика содержания раздела
1.	Швейная машина с электрическим приводом	Правила безопасной работы на бытовой швейной машине с электроприводом. Название деталей швейной машины. Название деталей швейной машины. Заправка верхней нити. Заправка нижней нити. Регулятор длины стежка. Машинная закрепка. Машинная игла.
2.	Волокна и ткани	Сведения о ткани. Полотняное переплетение в ткани. Изготовление макета полотняного переплетения. Хлопчатобумажные волокна и ткани. Свойства хлопчатобумажных тканей. Сведения о нитках. Подготовка к выполнению ручных швейных работ. Стебельчатый стежок. Тамбурный стежок. Крестообразный стежок.
3.	Работа с тканью. Изготовление полотенца	Шов вподгибку с закрытым срезом. Полотенце. Анализ образца. Обработка долевых срезов полотенца. Обработка поперечных срезов полотенца. Обработка углов и утюжка изделия.
4.	Ремонт одежды	Пришивание оторванных пуговиц со сквозными отверстиями. Пришивание оторванных пуговиц на стойке. Ремонт белья по распоровшемуся шву. Ремонт белья по разорванному месту.
5.	Построение чертежа салфетки	Электроутюги. Знакомство с их устройством. Инструменты и материалы для изготовления выкроек. Салфетки. Анализ образца. Составление плана пошива салфетки. Построение чертежа салфетки. Подготовка ткани к раскрою. Раскладка выкройки на ткани. Раскрой салфетки.

		Подготовка края салфетки к обработке.
6.	Работа с тканью. Изготовление салфетки	Выполнение шва вподгибку с закрытым срезом в углах изделия (на образце). Обработка края салфетки швом вподгибку с закрытым срезом (наметывание). Подгиб угла по диагонали и обработка косыми стежками вручную. Отделка салфетки вышивкой. Окончательная отделка и утюжка салфетки.
7.	Работа с бумагой	Изготовление снежинок. Изготовление объемных елочных игрушек. Изготовление новогодней гирлянды.
8.	Машинные швы. Стачной шов	Стачной шов вразутюжку наобразце.
9.	Работа с тканью. Изготовление мешочка для хранения работ	Мешочек для хранения работ. Анализ образца. Построение выкройки мешочка для хранения работ. Подготовка ткани к раскрою. Раскрой мешочка. Подготовка деталей мешочка для хранения работ к обработке. Отделка края мешочка для хранения работ аппликацией. Соединение боковых срезов мешочка стачным швом. Обработка срезов стачного шва мешочка петельным стежком. Обработка кулиски мешочка для хранения работ. Притачивание кулиски к мешочку для хранения работ. Обработка верхнего среза мешочка для хранения работ. Окончательная отделка и утюжка мешочка для хранения работ.
10.	Машинные швы. Двойной шов	Соединительные швы. Двойной шов.
11.	Работа с тканью. Изготовление наволочки	Наволочка с клапаном. Анализ образца. Построение чертежа наволочки в натуральную величину. Подготовка ткани к раскрою. Раскрой наволочки. Составление плана пошива наволочки. Обработка поперечных срезов наволочки швом вподгибку с закрытым срезом. Соединение боковых срезов наволочки двойным швом. Окончательная отделка и утюжка наволочки.
12.	Машинные швы. Накладной шов	Накладной шов с двумя открытыми срезами (настрачивание тесьмы на ткань). Накладной шов с одним закрытым срезом
13.	Работа с тканью. Изготовление сумки	Сведения о волокнах хлопка. Получение хлопчатобумажной пряжи Сумка хозяйственная. Анализ образца. Построение чертежа хозяйственной сумки в М 1:4 Построение выкройки сумки в натуральную величину. Подготовка ткани к раскрою. Раскрой хозяйственной сумки.

		Подготовка кроя сумки хозяйственной к обработке. Составление плана пошива сумки хозяйственной. Отделка сумки хозяйственной тесьмой. Обработка ручек хозяйственной сумки. Обработка верхнего среза хозяйственной сумки с одновременным втачиванием ручек. Обработка верхнего среза хозяйственной сумки. Образование дна хозяйственной сумки. Окончательная отделка и утюжка хозяйственной сумки.
14.	Практическое повторение	Сумка хозяйственная. Анализ образца. Построение чертежа хозяйственной сумки в М 1:4. Построение выкройки сумки в натуральную величину. Подготовка ткани к раскрою. Раскрой хозяйственной сумки. Подготовка кроя сумки хозяйственной к обработке. Составление плана пошива сумки хозяйственной. Отделка сумки хозяйственной. Обработка ручек хозяйственной сумки. Обработка верхнего среза хозяйственной сумки с одновременным втачиванием ручек. Обработка боковых срезов хозяйственной сумки. Обработка боковых срезов хозяйственной сумки. Образование дна хозяйственной сумки. Окончательная отделка и утюжка хозяйственной сумки.

Календарно-тематическое планирование, 5 класс

№	Тема предмета	Кол-во часов	Дата проведения	Программное содержание	Дифференциация видов деятельности обучающихся	
					Минимальный уровень	Достаточный уровень
Швейная машина с электрическим приводом – 16 часов						
1	Вводное занятие. Вводный инструктаж по технике безопасности	1	04.09	Ориентировка в учебнике: знакомство с учебником, его разделами, условными обозначениями. Чтение вступительной статьи учебника. Профессии швейного производства. Первичный инструктаж по технике безопасности	Знакомятся с учебником, его разделами, условными обозначениями. Читают вступительную статью. Отвечают на вопросы учителя. Называют профессии швейного производства с опорой на учебник.	Знакомятся с учебником, его разделами, условными обозначениями. Читают вступительную статью. Отвечают на вопросы учителя. Называют профессии швейного производства. Повторяют

					Повторяют за учителем инструктаж по технике безопасности	инструктаж по технике безопасности
2	Вводное занятие. Инструменты и приспособления для швейных работ	1	04.09	Знакомство с инструментами и приспособлениями для швейных работ. Организация рабочего места швеи. Правила безопасной работы швейными инструментами	Называют и показывают рабочие инструменты и приспособления сопорой на учебник. Учатся правильно организовывать рабочее место. Повторяют за учителем правила безопасной работы швейными инструментами	Называют и показывают рабочие инструменты и приспособления. Учатся правильно организовывать рабочее место. Повторяют правила безопасной работы швейными инструментами
3	Швейная машина с электрическим приводом	1	06.09	Знакомство с историей появления швейных машин, виды швейных машинок. Устройство электрической швейной машины. Приводной, передаточный и рабочий механизмы электрической швейной машины	Знакомятся с историей появления швейных машин. Называют основные части электрической швейной машины. Выполняют задание в рабочей тетради с опорой на учебник	Знакомятся с историей появления швейных машин. Называют основные части электрической швейной машины. Называют различие в приводных и передаточных механизмах швейных машин. Выполняют задание в рабочей тетради

4	Правила безопасной работы на бытовой швейной машине с электроприводом	1	06.09	Правила безопасной работы на швейной машине с электроприводом. Формирование правильной посадки при работе на швейной машине. Пуск и остановка швейной машины	Читают и повторяют за учителем правила техники безопасности при работе на швейной машине с электроприводом. Тренируются правильно сидеть за швейной машиной с электроприводом. Выполняют тренировочные упражнения по пуску и остановке швейной машины с помощью учителя (без иглы)	Читают и повторяют правила техники безопасности при работе на швейной машине с электроприводом. Тренируются правильно сидеть за швейной машиной с электроприводом. Выполняют тренировочные упражнения по пуску и остановке швейной машины (без иглы)
5	Название деталей швейной машины	1	07.09	Знакомство с названиями деталей швейной машины. рабочим и свободным ходом в швейной машине, техникой безопасности при работе на швейной машине	Называют и показывают детали швейной машинки. Устанавливают рабочий и свободный ход на швейной машине с помощью учителя	Называют и показывают детали швейной машинки. Устанавливают рабочий и свободный ход на швейной машине
6	Название деталей швейной машины	1	07.09	Выполнение пробных строчек на бумаге	Повторяют правила техники безопасности при работе на электрической швейной машине с опорой на учебник. Выполняют пробные строчки на бумаге по линиям разметки	Повторяют правила техники безопасности при работе на электрической швейной машине. Выполняют пробные строчки на бумаге

7	Заправка верхней нити	1	11.09	Знакомство с частями и деталями швейной машины, через которые заправляется верхняя нить	Называют части и детали электрической швейной машины, через которые заправляется верхняя нить с опорой на наглядность. Выполняют заправку верхней нити спомощью учителя	Называют части и детали электрической швейной машины, через которые заправляется верхняя нить. Выполняют заправку верхней нити в швейной машинке
8	Заправка верхней нити	1	11.09	Выполнение пробных строчек прямой и зигзагообразной формы	Выполняют заправку верхней нити с помощью учителя. Выполняют пробные прямые строчки на бумаге по линиям разметки (прямые строчки)	Выполняют заправку верхней нити. Выполняют пробные строчки прямой и зигзагообразной формы
9	Заправка нижней нити	1	13.09	Знакомство с устройством шпульного колпачка и шпульки. Наматывание нитки на шпульку	Знакомятся с устройством шпульного колпачка. Выполняют задание в тетради: подписывают детали шпульного колпачка. Наматывают нитку на шпульку спомощью учителя	Знакомятся с устройством шпульного колпачка. Выполняют задание в тетради: подписывают детали шпульного колпачка. Наматывают нитку на шпульку

10	Заправка нижней нити	1	13.09	Вставка челнока в челночный комплект. Заправка нижней нити	Показывают и называют детали шпульного колпачка с опорой на рисунок в тетради. Наматывают нитку на шпульку. Вставляют челнок в челночный комплект и заправляют нижнюю нить с помощью учителя. Выполняют на ткани машинные строчки по прямой	Показывают и называют детали шпульного колпачка. Наматывают нитку на шпульку. Вставляют челнок в челночный комплект. Заправляют нижнюю нить. Выполняют на ткани машинные строчки в разных направлениях
11	Регулятор длины стежка	1	14.09	Назначение регулятора длины стежка. Выполнение машинных строчек с разной длиной стежка	Показывают расположение регулятора длины стежка на швейной машине. Рассказывают о назначении регулятора длины стежка. Тренируются выставлять разную длину стежка. Выполняют машинные строчки (по прямой разметке) с разной длиной стежка	Показывают расположение регулятора длины стежка на швейной машине. Рассказывают о назначении регулятора длины стежка. Тренируются выставлять разную длину стежка. Выполняют машинные строчки в разных направлениях с разной длиной стежка

12	Машинная закрепка	1	14.09	Назначение машинной закрепки. Алгоритм выполнения машинной закрепки. Выполнение машинных строчек с разной длиной стежка	Рассказывают о назначении машинной закрепки и алгоритм её выполнения. Выполняют машинную закрепку с помощью учителя. Выполняют машинные строчки (по прямой разметке) с разной длиной стежка и машинной закрепкой	Рассказывают о назначении машинной закрепки и алгоритме её выполнения. Выполняют машинную закрепку. Выполняют машинные строчки в разных направлениях с разной длиной стежка и машинной закрепкой
13	Машинная игла	1	18.09	Знакомство с устройством машинной иглы.	Знакомятся с устройством и названиями частей машинной иглы. Выполняют задание в рабочей тетради «Машинная игла» с опорой на учебник. Показывают и называют части машинной иглы с опорой на рисунок	Знакомятся с устройством и названиями частей машинной иглы. Выполняют задание в рабочей тетради «Машинная игла». Показывают и называют части машинной иглы. Сравнивают машинную иглу и иглу для ручных работ, ищут сходство и отличия
14	Машинная игла	1	18.09	Виды машинных игл. Подбор машинной иглы в зависимости от толщины ткани	Называют части машинной иглы с опорой на рисунок. Знакомятся с видами машинных игл. Подбирают машинную иглу в зависимости от толщины ткани	Называют части машинной иглы. Знакомятся с видами машинных игл. Подбирают машинную иглу в зависимости от толщины ткани. Выполняют машинные строчки разными видами машинных игл.

15	Машина с электроприводом. Машинная игла.	1	20.09	Устройство швейной машины с электроприводом.	Повторяют устройство швейной машины с электроприводом. Выполняют входную контрольную работу	Повторяют устройство швейной машинки с электроприводом Выполняют входную контрольную работу
16	Машина с электроприводом. Машинная игла.	1	20.09	Выполнение практической части контрольной работы: заправка верхней и нижней нити, выполнение машинных строчек с закрепкой на ткани	Заправляют верхнюю и нижнюю нити с помощью учителя. Выполняют с помощью учителя на ткани машинные строчки, закрепляя начало и конец строчек машинной закрепкой.	Самостоятельно заправляют верхнюю и нижнюю нити. Подбирают ткань под номер машинной иглы. Выполняют на ткани машинные строчки, закрепляя начало и конец строчек с машинной закрепкой.
Волокна и ткани-14 часов						
17	Сведения о ткани	1	21.09	Сведения о ткани: сырье, получение, назначение. Долевая и поперечная нити в тканях. Знакомство со свойствами ткани.	Знакомятся с процессом производства ткани на ткацких фабриках. Определяют в ткани долевую и поперечную нить с помощью учителя. Знакомятся со свойствами ткани.	Знакомятся с процессом производства ткани на ткацких фабриках. Определяют в ткани долевую и поперечную нить. Знакомятся со свойствами ткани.

18	Сведения о ткани	1	21.09	Различение тканей по окраске. Определение лицевой и изнаночной стороны ткани. Оформление коллекции тканей в тетради	Определяют виды тканей по окраске. Составляют в тетради коллекцию тканей (по окраске). Определяют лицевую и изнаночную сторону ткани с помощью учителя, заполняют таблицу, приклеивая образцы тканей.	Определяют виды тканей по окраске. Составляют в тетради коллекцию тканей (по окраске). Определяют лицевую и изнаночную сторону ткани с помощью учителя, заполняют таблицу, приклеивая образцы тканей
19	Плотняное переплетение в ткани	1	25.09	Знакомство с плотняным переплетением. Схема плотняного переплетения	Знакомятся с плотняным переплетением в ткани. Рассматривают на образцах ткани плотняное переплетение. Раскрашивают в тетрадях схему плотняного переплетения. Оформляют в тетради коллекцию тканей, выработанных плотняным переплетением	Знакомятся с плотняным переплетением в ткани. Рассматривают на образцах ткани плотняное переплетение. Зарисовывают в тетрадях схему плотняного переплетения. Оформляют в тетради коллекцию тканей, выработанных плотняным переплетением

20	Изготовление макета полотняного переплетения	1	25.09	Изготовление макета полотняного переплетения из бумаги.	Рассматривают образцы тканей сполотняным переплетением с помощью лупы. Изготавливают макет полотняного переплетения из цветной бумаги с опорой на предметную карту	Рассматривают образцы тканей с помощью лупы и определяют ткани полотняного переплетения. Изготавливают макет полотняного переплетения из цветной бумаги
21	Хлопчатобумажные волокна и ткани	1	27.09	Знакомство с производством хлопчатобумажных тканей. Формирование навыков определения хлопчатобумажных тканей	Знакомятся с производством хлопчатобумажных тканей. Рассматривают коллекцию «Хлопок» и располагают карточки в том порядке, в каком происходит обработка волокон под руководством учителя. Приклеивают в тетрадь образцы хлопчатобумажных тканей	Знакомятся с производством хлопчатобумажных тканей. Рассматривают коллекцию «Хлопок» и располагают карточки в том порядке, в каком происходит обработка волокон. Оформляют в тетради коллекцию хлопчатобумажных тканей
22	Свойства хлопчатобумажных тканей	1	27.09	Знакомство со свойствами хлопчатобумажных тканей.	Выполняют лабораторную работу «Свойства хлопчатобумажных тканей» с опорой на предметную карту и учебник. Заполняют таблицу «Свойства хлопчатобумажных тканей» Выполняют тест по	Выполняют лабораторную работу «Свойства хлопчатобумажных тканей». Заполняют таблицу «Свойства хлопчатобумажных тканей» Выполняют тест по теме «Волокна и ткани»

					теме «Волокна и ткани»	
23	Сведения о нитках	1	28.09	Знакомство с нитками для шитья и вышивания. Оформление коллекции ниток для вышивания в тетради	Знакомятся с нитками для шитья и вышивания, оформляют коллекцию ниток для вышивания в тетради. Рассматривают нитки на бобинах, определяют их номер	Знакомятся с нитками для шитья и вышивания, оформляют коллекцию ниток для вышивания в тетради. Рассматривают нитки на бобинах, определяют их номер, сравнивают нитки по толщине
24	Подготовка к выполнения ручных швейных работ	1	28.09	Подготовка к выполнению ручных швейных работ: определение длины рабочей нити; вдевание нити в ушко иглы, завязывание узла. Приёмы работы с иглой. Выполнение на образце прямого стежка	Отмеряют нить нужной длины для работы. Выполняют узелок на конце нити с помощью учителя. Вдевают нитку в ушко иглы, используя нитевдеватель, завязывают узелок. Выполняют упражнения по закреплению нитки в ткани в начале и в конце работы. Выполняют на образце прямой стежок по намеченным точкам	Отмеряют нити нужной длины. Выполняют узелок на конце нити. Вдевают нитку в ушко иглы, завязывают узелок. Выполняют упражнения по закреплению нитки в ткани в начале и в конце работы. Выполняют на образце прямой стежок

25	Стебельчатый стежок	1	02.10	Применение стебельчатого стежка в изделиях Техника выполнения стебельчатого стежка.	Рассказывают о применении стебельчатого стежка в изделиях с опорой на иллюстрации. Знакомятся с техникой выполнения стебельчатого стежка. Подготавливают ткань для выполнения стебельчатого стежка: определяют середину края, продёргивают посередине.	Рассказывают о применении стебельчатого стежка в изделиях. Знакомятся с техникой выполнения стебельчатого стежка. Подготавливают ткань для выполнения стебельчатого стежка: определяют середину края, продёргивают посередине.
26	Стебельчатый стежок	1	02.10	Выполнение стебельчатого стежка на образце	Закрепляют нить. Выполняют на образце стебельчатый стежок по продёрнутой нити с помощью учителя	Закрепляют нить. Выполняют на образце стебельчатый стежок по продёрнутой нити
27	Тамбурный стежок	1	04.10	Применение тамбурного стежка в изделиях Техника выполнения тамбурного стежка.	Рассказывают о применении тамбурного стежка в изделиях с опорой на иллюстрации. Знакомятся с техникой выполнения тамбурного стежка. Подготавливают ткань для выполнения тамбурного стежка: определяют середину края, продёргивают посередине нить.	Рассказывают о применении тамбурного стежка в изделиях. Знакомятся с техникой выполнения тамбурного стежка. Подготавливают ткань для выполнения тамбурного стежка: определяют середину края, продёргивают посередине.

28	Тамбурный стежок	1	04.10	Выполнение тамбурного стежка на образце	Закрепляют нить. Выполняют на образце тамбурный стежок по продёрнутой нити с помощью учителя	Закрепляют нить. Выполняют на образце тамбурный стежок по продёрнутой нити
29	Крестообразный стежок	1	05.10	Применение крестообразного стежка в изделиях Техника выполнения тамбурного стежка.	Рассказывают о применении крестообразного стежка в изделиях с опорой на иллюстрации. Знакомятся с техникой выполнения крестообразного стежка. Подготавливают ткань для выполнения крестообразного стежка: определяют середину края, продёргивают посередину.	Рассказывают о применении крестообразного стежка в изделиях. Знакомятся с техникой выполнения крестообразного стежка. Подготавливают ткань для выполнения крестообразного стежка: определяют середину края, продёргивают посередину.
30	Крестообразный стежок	1	05.10	Выполнение крестообразного стежка на образце	Закрепляют нить. Выполняют на образце крестообразный стежок по продёрнутой нити с помощью учителя	Закрепляют нить. Выполняют на образце крестообразный стежок по продёрнутой нити
Работа с тканью. Изготовление полотенца-10 часов						

31	Шов вподгибку с закрытым срезом	1	09.10	Шов вподгибку с закрытым срезом: применение, техника изготовления. Технологические требования к выполнению машинного шва. Демонстрация приемов выполнения	Рассматривают образец шва вподгибку с закрытым срезом. Зачитывают по учебнику – применение шва вподгибку с закрытым срезом в швейных изделиях. Знакомятся с последовательностью выполнения шва вподгибку с закрытым срезом	Рассматривают образец шва вподгибку с закрытым срезом. Рассказывают о применении шва вподгибку с закрытым срезом в швейных изделиях. Знакомятся с последовательностью выполнения шва вподгибку с закрытым срезом
32	Шов вподгибку с закрытым срезом	1	09.10	Выполнение на образце шва вподгибку с закрытым срезом на образце. Работа с предметно- технологической картой	Повторяют последовательность выполнения шва вподгибку с закрытым срезом, используя предметно- технологическую карту. Выполняют на образце шов вподгибку с закрытым срезом шов вподгибку с закрытым срезом с помощью учителя	Повторяют последовательность выполнения шва вподгибку с закрытым срезом. Выполняют на образце шов вподгибку с закрытым срезом шов вподгибку с опорой на предметно- технологическую карту
33	Полотенце. Анализ образца	1	11.10	Виды полотенец по назначению. Анализ объекта труда	Называют, какие бывают полотенца и для чего они используются. Рассматривают образец изделия. Анализируют швейное изделие (полотенце) по вопросам учителя	Называют, какие бывают полотенца и для чего они используются. Рассматривают образец изделия. Анализируют швейное изделие (полотенце) по плану учителя

34	Полотенце. Анализ образца	1	11.10	Оформление коллекции тканей для пошива полотенца в тетради	Оформляют коллекцию тканей для пошива полотенца в тетради с помощью учителя	Оформляют коллекцию тканей для пошива полотенца в тетради
35	Обработка долевых срезов полотенца	1	12.10	Долевые и поперечные срезы в ткани. Повторение последовательности выполнения шва в подгибку закрытым срезом.	Находят в изделии (готовый крой) долевой и поперечный срез с помощью учителя. Рассказывают последовательность выполнения шва в подгибку закрытым срезом с опорой на предметно-технологическую карту	Находят в изделии (готовый крой) долевой и поперечный срез. Восстанавливают правильную последовательность выполнения шва в подгибку закрытым срезом
36	Обработка долевых срезов полотенца	1	12.10	Обработка долевых срезов полотенца швом в подгибку закрытым срезом. Работа с предметно-технологической картой.	Повторяют правила техники безопасности при работе на электрической швейной машине. Обрабатывают долевые срезы швом в подгибку закрытым срезом с помощью учителя	Повторяют правила техники безопасности при работе на электрической швейной машине. Обрабатывают долевые срезы швом в подгибку закрытым срезом

37	Обработка поперечных срезов полотенца	1	16.10	Долевые и поперечные срезы в ткани. Повторение последовательности выполнения шва вподгибку с закрытым срезом.	Находят в изделии (готовыйкрой) долевой и поперечныйсрез с помощью учителя. Рассказывают последовательность выполнения шва вподгибку с закрытым срезом с опорой на предметно-технологическую карту	Находят в изделии (готовыйкрой) долевой и поперечныйсрез. Восстанавливают правильную последовательность выполнения шва вподгибку с закрытым срезом
38	Обработка поперечных срезов полотенца	1	16.10	Обработка поперечных срезов полотенца швом вподгибку с закрытым срезом. Работа с предметно-технологической картой.	Повторяют правила техники безопасности при работе на электрической швейной машине. Обрабатывают поперечные срезы швом вподгибку с закрытым срезом спомощью учителя	Повторяют правила техники безопасности при работе на электрической швейной машине. Обрабатывают поперечные срезы швом вподгибку с закрытым срезом
39	Обработка углов и утюжка изделия.	1	18.10	Требования к качеству готового изделия. Технология обработки углов в швейных изделиях косым стежком	Повторяют правила техники безопасности при работе с иглой. Обрабатываю углы изделия косыми стежками спомощью учителя Сравнивают готовое изделие собразцом. Рассказывают последовательность пошиваизделия (полотенца)	Повторяют правила техники безопасности при работе с иглой. Обрабатываю углы изделия косыми стежками. Сравнивают готовое изделие собразцом. Рассказывают последовательность пошиваизделия (полотенца)

40	Обработка углов и утюжка изделия.	1	18.10	Правила проведения влажно-тепловой обработки для хлопчатобумажных тканей.	Знакомятся с понятием «влажно-тепловая обработка». Зачитывают правила проведения влажно-тепловой обработки хлопчатобумажных тканей. Выполняют влажно-тепловую обработку изделия под контролем учителя	Знакомятся с понятием «влажно-тепловая обработка». Называют правила проведения влажно-тепловой обработки хлопчатобумажных тканей. Выполняют влажно-тепловую обработку изделия
Ремонт одежды-10 часов						
41	Пришивание оторванных пуговиц сквозными отверстиями	1	19.10	История возникновения пуговиц. Виды пуговиц: форма, цвет, материалы, количество и форма отверстий. Нитки для пришивания.	Смотрят презентацию «Пуговица - история появления». Рассматривают коллекцию пуговиц, классифицируют пуговицы с помощью учителя по форме, цвету, материалу изготовления, количеству и форме отверстий. Выполняют задание в рабочей тетради: «Подпишите названия пуговиц» с опорой на учебник	Смотрят презентацию «Пуговица - история появления». Рассматривают коллекцию пуговиц, классифицируют пуговицы по форме, цвету, материалу изготовления, количеству и форме отверстий. Выполняют задание в рабочей тетради: «Подпишите названия пуговиц»
42	Пришивание оторванных пуговиц сквозными отверстиями	1	19.10	Определение места оторванной пуговицы. Пришивание пуговицы со сквозными отверстиями на образце	Определяют место оторванной пуговицы. Пришивают пуговицу со сквозными отверстиями на образце с помощью учителя.	Определяют места оторванной пуговицы. Пришивают пуговицу со сквозными отверстиями на образце. Выполняют задание в рабочей

						тетради
43	Пришивание оторванных пуговиц на стойке	1	23.10	Пуговицы на стойке. Особенности пришивания пуговиц на стойке	Выбирают из коллекции пуговицы на стойке. Знакомятся с технологией пришивания пуговиц на стойке. Повторяют швейную операцию под контролем учителя	Называют виды пуговиц на стойке по форме, материалу изготовления. Знакомятся с технологией пришивания пуговиц на стойке. Пришивают пуговицу на стойке
44	Пришивание оторванных пуговиц на стойке	1	23.10	Определение места оторванной пуговицы. Пришивание пуговицы на стойке на образце	Определяют места оторванной пуговицы. Пришивают пуговицу на стойке на образце с помощью учителя	Определяют места оторванной пуговицы. Соблюдают технологические требования для выполнения данной операции. Пришивают пуговицу на стойке на образце
45	Ремонт белья по распоровшемуся шву	1	25.10	Подготовка одежды и белья к ремонту. Подбор нитки в соответствии с тканью, по цвету, толщине и качеству	Выбирают одежду для ремонта. Подбирают нитки в соответствии с тканью, по цвету, толщине и качеству. Называют шов, который используется при ремонте одежды по распоровшемуся шву	Выбирают одежду для ремонта. Готовят одежду к ремонту. Подбирают нитки в соответствии с тканью, по цвету, толщине и качеству. Называют шов, который используется при ремонте одежды по распоровшемуся шву

46	Ремонт белья по распоровшемуся шву	1	25.10	Практическая работа: ремонт одежды по распоровшемуся шву	Выполняют ремонт одежды по распоровшемуся шву с помощью учителя и с опорой на предметно-технологическую карту	Выполняют ремонт одежды по распоровшемуся шву. Сравнивают выполненную работу с образцом. Делают вывод о качестве выполненной работы
47	Ремонт белья по разорванному месту	1	26.10	Подготовка одежды и белья к ремонту. Складывание ткани по разрыву	Готовят изделие к ремонту. Подбирают нитки в соответствии с тканью, по цвету, толщине и качеству, складывают ткань по разрыву с помощью учителя	Готовят изделие к ремонту. Подбирают нитки в соответствии с тканью, по цвету, толщине и качеству, складывают ткань по разрыву
48	Ремонт белья по разорванному месту	1	26.10	Практическая работа: ремонта одежды по разорванному месту	Выполняют ремонт одежды и белья по разорванному месту с помощью учителя	Соблюдают технологические требования для выполнения данной операции. Производят ремонт одежды и белья по разорванному месту

49	Выполнение на образце шва вподгибку с закрытым срезом.	1	08.11	Повторение последовательности изготовления шва вподгибку с закрытым срезом. Технологические требования к качеству операции. Анализ объекта труда. Выполнение на образце шва вподгибку с закрытым срезом	Повторяют последовательность изготовления шва вподгибку с закрытым срезом с опорой на предметно-технологическую карту. Выполняют на образце шов вподгибку с закрытым срезом с помощью учителя	Повторяют последовательность изготовления шва вподгибку с закрытым срезом. Выполняют на образце шов вподгибку с закрытым срезом
50	Выполнение на образце шва вподгибку с закрытым срезом.	1	08.11			
Построение чертежа салфетки квадратной формы-12 часов						
51	Электроутюги. Знакомство с их устройством	1	09.11	Из истории инструментов (утюга). Устройство электроутюга. Правила техники безопасности при работе с электроутюгом. Заполнение карточки по устройству электроутюга в тетради. Настройка утюга в зависимости от вида ткани	Знакомятся с устройством электроутюга, правилами техники безопасности при работе с электроутюгом. Заполняют карточку по устройству электроутюга в тетради. Настраивают утюг в зависимости от вида ткани с помощью учителя	Знакомятся с историей утюга, устройством электроутюга, правилами техники безопасности при работе с электроутюгом. Заполняют карточку по устройству электроутюга в тетради. Настраивают утюг в зависимости от вида ткани

52	Инструменты и материалы для изготовления выкроек.	1	09.11	Инструменты и материалы для изготовления выкроек. Линии при выполнении чертежа. Виды карандашей. Устройство линейки закройщика. Построение линий в тетради	Называют инструменты и материалы для изготовления выкроек. Сравнивают линейку закройщика и обычную линейку по вопросам учителя. Строят линии чертежа в тетради с помощью учителя	Знакомятся с инструментами и материалами для изготовления выкроек, линиями при выполнении чертежа, видами карандашей, устройством линейки закройщика. Строят линии чертежа в тетради
53	Салфетки. Анализ образца	1	13.11	Знакомство с салфетками: виды, формы, отделка, виды тканей. Рассмотрение образцов.	Знакомятся с салфетками: виды, формы.	Знакомятся с салфетками: виды, формы, отделка, виды тканей.
54	Салфетки. Анализ образца	1	13.11	Анализ объекта труда. Зарисовка салфетки в тетрадь	Зарисовывают салфетку в тетрадь	Анализируют объект труда. Зарисовывают салфетку в тетрадь
55	Составление плана пошива салфетки	1	15.11	Знакомство с планом пошива салфетки. Знакомство с тканями для изготовления салфетки. Составление коллекции тканей для изготовления салфетки	Знакомятся с тканями для изготовления салфетки. Составляют коллекцию тканей для изготовления салфетки	Знакомятся с планом пошива салфетки. Знакомятся с тканями для изготовления салфетки. Составляют коллекцию тканей для изготовления салфетки
56	Составление плана пошива салфетки	1	15.11	Составление плана пошива салфетки в тетради в ходе коллективной беседы и запись его в тетради	Составляют план пошива салфетки в тетради в ходе коллективной беседы. Записывают его в тетради с помощью учителя	Составляют план пошива салфетки в тетради в ходе коллективной беседы и записывают его в тетради

57	Построение чертежа салфетки.	1	16.11	Знакомство с правилами построения чертежа салфетки. Линии и точки чертежа салфетки. Формирование умения пользоваться линейкой закройщика	Пользуются линейкой закройщика	Знакомятся с правилами построения чертежа салфетки, линии и точки чертежа салфетки. Используют линейку закройщика
58	Построение чертежа салфетки	1	16.11	Построение чертежа салфетки. Изготовление выкройки салфетки	Строят чертеж салфетки спомощью учителя. Изготавливают выкройку салфетки.	Строят чертеж салфетки. Изготавливают выкройку салфетки.
59	Подготовка ткани к раскрою	1	20.11	Правила подготовки ткани к раскрою. Декатирование ткани. Определение направления нитей в ткани, дефекты ткани. Подготовка ткани к раскрою	Определяют направление нитей в ткани, дефекты ткани с помощью учителя. Готовят ткань к раскрою	Знакомятся с правилами подготовки ткани к раскрою, декатируют ткань. Определяют направление нитей в ткани, дефекты ткани. Готовят ткань к раскрою
60	Раскладка выкройки на ткани	1	20.11	Знакомство с правилами размещения выкройки на ткань. Размещение выкройки на ткани с учетом направления ниток.	Размещают выкройку на ткани с учетом направления ниток с помощью учителя	Знакомятся с правилами размещения выкройки на ткани. Размещают выкройку на ткани с учетом направления ниток

61	Раскрой салфетки	1	22.11	Положение деталей при раскрое. Техника безопасности при раскрое. Виды ножниц. Раскрой салфетки	Знакомятся с правилами техники безопасности при раскрое, видами ножниц. Кроют салфетку с помощью учителя	Знакомятся с положением деталей при раскрое, технологическими требованиями при выполнении данной операции. Знакомятся с правилами техники безопасности при раскрое, видами ножниц. Кроют салфетку
62	Подготовка кроя салфетки к обработке.	1	22.11	Копировальные стежки, их назначение. Правила прокладывания копировальных стежков. Подготовка кроя салфетки к обработке. Прокладывание копировальных строчек, контрольных линий	Готовят край салфетки к обработке. Прокладывают копировальные строчки, контрольные линии с помощью учителя. Выполняют тест по теме «Построение чертежа салфетки квадратной формы»	Знакомятся с копировальными стежками, их назначением, правилами прокладывания копировальных стежков. Готовят край салфетки к обработке. Прокладывают копировальные строчки, контрольные линии Построение чертежа салфетки квадратной формы
Работа с тканью. Изготовление салфетки-22 часа						

63	Выполнение шва вподгибку с закрытым срезом в углах изделия (на образце)	1	23.11	Правила выполнения шва вподгибку с закрытым срезом в углах изделия. Технологические требования к выполнению данной операции. Работа с предметно-технологической картой. Выполнение макета шва вподгибку с закрытым срезом в углах изделия из цветной бумаги	Знакомятся с выполнением шва вподгибку с закрытым срезом в углах изделия (на образце). Соблюдают технологические требования к выполнению данной операции. Делают макет шва вподгибку с закрытым срезом в углах изделия из цветной бумаги с помощью учителя	Знакомятся с правилами выполнения шва вподгибку с закрытым срезом в углах изделия (на образце). Соблюдают технологические требования к выполнению данной операции. Работают с предметно-технологической картой. Делают макет шва вподгибку с закрытым срезом в углах изделия из цветной бумаги
64	Выполнение шва вподгибку с закрытым срезом в углах изделия (на образце)	1	23.11	Выполнение шва вподгибку с закрытым срезом в углах изделия (на образце)	Выполняют шов вподгибку с закрытым срезом в углах изделия (на образце) с помощью учителя	Выполняют шов вподгибку с закрытым срезом в углах изделия (на образце)
65	Обработка края салфетки швом вподгибку с закрытым срезом (наметывание)	1	27.11	Правила выполнения намetyвания шва вподгибку с закрытым срезом. Технологические требования к выполнению данной операции	Повторяют правила выполнения намetyвания шва вподгибку с закрытым срезом	Повторяют правила выполнения намetyвания шва вподгибку с закрытым срезом. Соблюдают технологические требования к выполнению данной операции
66	Обработка края салфетки швом вподгибку с закрытым срезом (наметывание)	1	27.11	Работа с предметно-технологической картой. Обработка края салфетки швом вподгибку с закрытым срезом (наметывание)	Обрабатывают края салфетки швом вподгибку с закрытым срезом (наметывание) с помощью учителя	Работают с предметно-технологической картой. Обрабатывают края салфетки швом вподгибку с закрытым срезом (наметывание)

67	Подгиб угла по диагонали и обработка косыми стежками вручную	1	29.11	Техника выполнения косого стежка. Правила выполнения подгиба угла по диагонали. Технологические требования к выполнению данной операции	Знакомятся с техникой выполнения косого стежка	Знакомятся с техникой выполнения косого стежка, правила выполнения подгиба угла по диагонали. Соблюдают технологические требования к выполнению данной операции
68	Подгиб угла по диагонали и обработка косыми стежками вручную	1	29.11	Работа с предметно-технологической картой. Подгиб угла по диагонали и обработка косыми стежками вручную	Подгибают угол по диагонали и обрабатывают косыми стежками вручную с помощью учителя	Работают с предметно-технологической картой. Подгибают угол по диагонали и обрабатывают косыми стежками вручную
69	Закрепление шва в подгибку с закрытым срезом салфетки машинным швом	1	30.11	Повторение правил выполнения шва в подгибку с закрытым срезом. Технологические требования к выполнению данной операции	Повторяют правила выполнения шва в подгибку с закрытым срезом	Повторяют правила выполнения шва в подгибку с закрытым срезом. Соблюдают технологические требования к выполнению данной операции
70	Закрепление шва в подгибку с закрытым срезом салфетки машинным швом	1	30.11	Работа с предметно-технологической картой. Закрепление шва в подгибку с закрытым срезом салфетки машинным швом	Закрепляют шов в подгибку с закрытым срезом салфетки машинным швом с помощью учителя	Работа с предметно-технологической картой. Закрепление шва в подгибку с закрытым срезом салфетки машинным швом

71	Отделка салфетки вышивкой	1	04.12	Отделка салфетки украшающими стежками: виды, материалы, ручные стежки, применяемые при отделке. Технологические требования к выполнению вышивки салфетки. Работа с предметно-технологической картой	Называют украшающие стежки с опорой на учебник. Называют материалы, необходимые для выполнения вышивки. Проговаривают последовательность выполнения украшающих стежков с опорой на предметно-технологическую карту	Называют украшающие стежки. Называют материалы, необходимые для выполнения вышивки. Проговаривают последовательность выполнения украшающих стежков с опорой на предметно-технологическую карту
72	Отделка салфетки вышивкой	1	04.12	Вышивка салфетки швом вперед иголка	Повторяют правила безопасной работы с иглой. Выполняют вышивку салфетки швом вперед иголка с помощью учителя	Повторяют правила безопасной работы с иглой. Выполняют отделку салфетки вышивкой швом вперед иголка
73	Отделка салфетки вышивкой	1	06.12			
74	Отделка салфетки вышивкой	1	06.12	Вышивка салфетки стебельчатым стежком	Повторяют правила безопасной работы ручными швейными инструментами. Выполняют вышивку салфетки стебельчатым стежком с помощью учителя	Повторяют правила безопасной работы ручными швейными инструментами. Выполняют вышивку салфетки стебельчатым стежком
75	Отделка салфетки вышивкой	1	07.12			
76	Отделка салфетки вышивкой	1	07.12			
77	Отделка салфетки вышивкой	1	11.12	Вышивка салфетки тамбурным стежком	Повторяют правила безопасной работы ручными швейными инструментами. Выполняют вышивку салфетки тамбурным стежком с помощью учителя тамбурным	Повторяют правила безопасной работы ручными швейными инструментами. Выполняют вышивку салфетки тамбурным стежком
78	Отделка салфетки вышивкой	1	11.12			
79	Отделка салфетки вышивкой	1	13.12			
80	Отделка салфетки вышивкой	1	13.12			

					ШВОМ	
81	Окончательная отделка и утюжкасалфетки	1	14.12	Правила проведения влажно-тепловой обработки для изделий из хлопчатобумажной ткани. Технологические требования к выполнению операции.	Повторяют правила проведениявлажно-тепловой обработки для изделий из хлопчатобумажных тканей.	Повторяют правила проведениявлажно-тепловой обработки для изделий из хлопчатобумажных тканей.
82	Окончательная отделка и утюжкасалфетки	1	14.12	Техника безопасности при работе с утюгом. Окончательная отделка и утюжка салфетки	Повторяют правила техникабезопасности при работе с утюгом. Выполняют окончательную отделку и утюжат салфетку	Повторяют правила техникабезопасности при работе с утюгом. Выполняют окончательную отделку и утюжат салфетку
83	Обработкасрезов салфетки швом вподгибку с закрытым срезом	1	18.12	Последовательность изготовления изделия. Технологические требования к качеству операции	Знакомятся с последователь ностью изготовления изделия.	Знакомятся с последовательностью изготовления изделия. Соблюдают технологические требования к качеству операции
84	Обработкасрезов салфетки швом вподгибку с закрытым срезом	1	18.12	Обработка срезов салфетки швом вподгибку с закрытым срезом. Анализ выполненной работы	Выполняют обработку срезовсалфетки швом вподгибку с закрытым срезом с помощью учителя	Выполняют обработку срезовсалфетки швом вподгибку с закрытым срезом. Анализируют выполненную работу
Работа с бумагой-16 часов						
85	Изготовление снежинок.	1	20.12	Виды снежинок. Анализ образца Правила складываниябумаги для	Рассматривают снежинки. Анализируют образцы снежинок, отвечая на	Рассматривают снежинки. Анализируют образцы снежинок, отвечая на

86	Изготовление снежинок.	1	20.12	вырезания снежинок. Работа с предметно-технологической картой. Изготовление снежинок из белой бумаги	вопросы учителя. Складывают бумагу для вырезания снежинок по показу учителя. Вырезают снежинки	вопросы учителя. Складывают бумагу для вырезания снежинок, ориентируясь на предметно-технологическую карту. Вырезают снежинки
87	Изготовление снежинок	1	21.12	Работа с предметно-технологической картой. Изготовление снежинок из двух видов бумаги	Изготавливают снежинки из двух видов бумаги с помощью учителя	Работают с предметно-технологической картой. Изготавливают снежинки из двух видов бумаги
88	Изготовление снежинок	1	21.12	Работа с предметно-технологической картой. Изготовление объемных снежинок	Изготавливают объемные снежинки из бумаги с помощью учителя	Работают с предметно-технологической картой. Изготавливают объемные снежинки из бумаги
89	Изготовление объемных елочных игрушек	1	22.12	Виды объемных игрушек. Техника изготовления объемных игрушек: фонари, шар, звезда. Анализ объекта труда. Изготовление шаблона и разметка. Вырезание основных деталей	Знакомятся с видами объемных игрушек, техникой изготовления объемных игрушек: фонари, шар, звезда. Делают объемные елочные игрушки из бумаги с помощью учителя	Знакомятся с видами объемных игрушек, техникой изготовления объемных игрушек: фонари, шар, звезда. Анализируют объект труда. Делают объемные елочные игрушки из бумаги
90	Изготовление объемных елочных игрушек	1	22.12	Изготовление объемных елочных игрушек	Делают объемные елочные игрушки из бумаги с помощью учителя. Изготавливают шаблоны и делают разметку	Делают объемные елочные игрушки из бумаги. Изготавливают шаблоны и делают разметку

91	Изготовление объемных елочных игрушек	1	25.12	Изготовление объемных елочных игрушек.	Делают объемные елочные игрушки из бумаги с помощью учителя. Вырезают основные детали	Делают объемные елочные игрушки из бумаги. Вырезают основные детали
92	Изготовление объемных елочных игрушек	1	25.12	Изготовление объемных елочных игрушек. Вырезание дополнительных деталей	Делают объемные елочные игрушки из бумаги с помощью учителя. Вырезают дополнительные детали	Делают объемные елочные игрушки из бумаги. Вырезают дополнительные детали
93	Изготовление объемных елочных игрушек	1	27.12	Изготовление объемных елочных игрушек. Соединение деталей	Делают объемные елочные игрушки из бумаги с помощью учителя. Соединяют детали	Делают объемные елочные игрушки из бумаги. Соединяют детали
94	Изготовление объемных елочных игрушек	1	27.12	Изготовление объемных елочных игрушек. Окончательная отделка игрушек	Делают объемные елочные игрушки из бумаги с помощью учителя. Окончательно отделывают игрушки	Делают объемные елочные игрушки из бумаги. Окончательно отделывают игрушки
95	Изготовление новогодней гирлянды	1	28.12	Виды гирлянд. Техника изготовления новогодней гирлянды. Анализ объекта труда	Знакомятся с видами гирлянд, техникой изготовления новогодней гирлянды	Знакомятся с видами гирлянд, техникой изготовления новогодней гирлянды. Анализируют объект труда
96	Изготовление новогодней гирлянды	1	28.12	Изготовление новогодней гирлянды. Изготовление шаблона и разметка	Делают новогоднюю гирлянду из бумаги с помощью учителя. Изготавливают	Делают новогоднюю гирлянду из бумаги. Изготавливают шаблоны и делают

					шаблоны и делают разметку	разметку
97	Изготовление новогодней гирлянды	1	10.01	Изготовление новогодней гирлянды. Вырезание основных деталей	Делают новогоднюю гирлянду из бумаги с помощью учителя. Вырезают основные детали	Делают новогоднюю гирлянду из бумаги. Вырезают основные детали
98	Изготовление новогодней гирлянды	1	10.01	Изготовление новогодней гирлянды. Вырезание дополнительных деталей	Делают новогоднюю гирлянду из бумаги с помощью учителя. Вырезают дополнительные детали	Делают новогоднюю гирлянду из бумаги. Вырезают дополнительные детали
99	Изготовление новогодней гирлянды	1	11.01	Изготовление новогодней гирлянды. Соединение деталей	Делают новогоднюю гирлянду из бумаги с помощью учителя. Соединяют детали	Делают новогоднюю гирлянду из бумаги. Соединяют детали
100	Изготовление новогодней гирлянды	1	11.01	Изготовление новогодней гирлянды. Окончательная отделка игрушек	Делают новогоднюю гирлянду из бумаги с помощью учителя. Окончательно отделывают игрушки Выполняют тест по теме «Работа с бумагой»	Делают новогоднюю гирлянду из бумаги. Окончательно отделывают игрушки Выполняют тест по теме «Работа с бумагой»
Машинные швы. Стачной шов-4 часа						
101	Стачной шов вразутюжку на образце	1	15.01	Соединительные швы. Применение стачного шва вразутюжку в изготовлении швейных изделий. Технология выполнения стачного шва вразутюжку.	Зачитывают по учебнику применение стачного шва вразутюжку в изготовлении швейных изделий.	Рассказывают о применении стачного шва вразутюжку в изготовлении швейных изделий. Получают представление о технологии выполнения

102	Стачной шов вразутюжку на образце	1	15.01	Работа с предметно-технологической картой. Оформление в тетради практической работы	Получают представление о технологии выполнения стачного шва вразутюжку. Выполняют на образце стачной шов вразутюжку с опорой на предметно-технологическую карту и под руководством учителя. Оформляют в тетради практическую работу, приклеивают образец	стачного шва вразутюжку. Выполняют на образце стачной шов вразутюжку с опорой на предметно-технологическую карту. Оформляют в тетради практическую работу, приклеивают образец
103	Стачной шов взаутюжку на образце	1	17.01	Соединительные швы. Применение стачного шва взаутюжку в изготовлении швейных изделий. Технология выполнения стачного шва взаутюжку.	Зачитывают по учебнику применение стачного шва взаутюжку в изготовлении швейных изделий. Получают представление о технологии выполнения стачного шва взаутюжку.	Рассказывают о применении стачного шва взаутюжку в изготовлении швейных изделий. Получают представление о технологии выполнения стачного шва взаутюжку.
104	Стачной шов взаутюжку на образце	1	17.01	Работа с предметно-технологической картой. Оформление в тетради практической работы	Выполняют на образце стачной шов взаутюжку с опорой на предметно-технологическую карту и под руководством учителя. Оформляют в тетради практическую работу, приклеивают образец	Выполняют на образце стачной шов взаутюжку с опорой на предметно-технологическую карту. Оформляют в тетради практическую работу, приклеивают образец
Работа с тканью. Изготовление мешочка для хранения работ-24 часа						

105	Мешочек для хранения работ. Анализ образца	1	18.01	Назначение мешочка. Ткани, применяемые для изготовления мешочка для хранения работ. Анализ мешочка для хранения работ. Зарисовка эскиза мешочка для хранения работ в тетрадь	Знакомятся с назначением мешочка для хранения работ, тканями, применяемыми для изготовления мешочка. Зачитывают из учебника названия машинных швов, которые используются для пошива мешочка. Приклеивают рисунок мешочка для хранения работ в тетрадь	Рассказывают о назначении мешочка для хранения работ. Знакомятся с тканями, применяемыми для изготовления мешочка для хранения работ. Анализируют объект труда: называют машинные швы, которые используются для пошива мешочка и виды отделки мешочка. Выполняют эскиз мешочка для хранения работ в тетради
106	Построение выкройки мешочка для хранения работ	1	18.01	Правила построения выкройки мешочка. Построение выкройки мешочка для хранения работ	Вспоминают правила построения выкройки изделия. Строят выкройку мешочка для хранения работ с помощью учителя	Называют правила построения выкройки изделия. Строят выкройку мешочка для хранения работ
107	Подготовка ткани к раскрою	1	22.01	Правила подготовки ткани к раскрою. Подготовка ткани к раскрою. Определение направления нитей в ткани. Определение дефектов ткани. Декатирование ткани	Повторяют правила подготовки ткани к раскрою. Готовят ткань к раскрою с помощью учителя. Определяют направление нитей в ткани с опорой на учебник.	Дают определение понятию « <i>декатирование</i> ». Называют правила подготовки ткани к раскрою. Готовят ткань к раскрою. Декатируют ткань. Определяют направление

						нитей в ткани, дефекты ткани
108	Раскрой мешочка	1	22.01	Размещение выкройки на ткани с учетом направления нитей. Техника безопасности при раскрое. Раскладывание выкройки на ткани. Раскрой мешочка для хранения работ	Повторяют правила размещения выкройки на ткани с учетом направления ниток, техникой безопасности при раскрое. Раскладывают выкройку на ткани с помощью учителя. Кроют мешочек для хранения работ с помощью учителя	Повторяют правила размещения выкройки на ткани с учетом направления ниток, технику безопасности при раскрое. Раскладывают выкройку на ткани. Кроят мешочек для хранения работ
109	Подготовка деталей мешочка для хранения работ к обработке	1	24.01	Повторение: копировальные стежки, их назначение. Повторение правил прокладывания копировальных стежков. Подготовка кроя мешочка для хранения работ к обработке. Прокладывание копировальных строчек, контрольных линий	Повторяют копировальные стежки, их назначение, правила прокладывания копировальных стежков. Прокладывают копировальные строчки, контрольные линии с помощью учителя	Повторяют копировальные стежки, их назначение, правила прокладывания копировальных стежков. Готовят край мешочка для хранения работ к обработке. Прокладывают копировальные строчки, контрольные линии

110	Отделка кроя мешочка для Хранения работ аппликацией.	1	24.01	Аппликация: виды, техника выполнения. Знакомство с правилами выполнения аппликаций зигзагообразной машинной строчкой. Технологические требования к выполнению данной операции. Работа с предметно- технологической картой	Знакомятся: виды аппликаций, техника выполнения, правила выполнения аппликаций зигзагообразной машинной строчкой. Выполняют отделку кроя мешочка для хранения работ аппликацией	Знакомятся: виды аппликаций, техника выполнения, правила выполнения аппликаций зигзагообразной машинной строчкой. Работают с предметно- технологической картой
111	Отделка кроя мешочка для хранения работ аппликацией.	1	25.01	Отделка кроя мешочка для хранения работ аппликацией. Подбор рисунка и изготовление шаблона	Выполняют отделку кроя мешочка для хранения работ аппликацией. Подбирают рисунок и делают шаблон	Выполняют отделку кроя мешочка для хранения работ аппликацией. Подбирают рисунок и делают шаблон
112	Отделка кроя мешочка для хранения работ аппликацией.	1	25.01	Отделка кроя мешочка для хранения работ аппликацией. Выбор ткани и ее раскрой	Выполняют отделку кроя мешочка для хранения работ аппликацией. Выбирают ткань и раскраивают ее	Выполняют отделку кроя мешочка для хранения работ аппликацией. Выбирают ткань и раскраивают ее
113	Отделка кроя мешочка для хранения работ аппликацией.	1	29.01	Отделка кроя мешочка для хранения работ аппликацией. Наметывание кроя вышивки на крой мешочка	Выполняют отделку кроя мешочка для хранения работ аппликацией. Наметывают крой вышивки на крой мешочка	Выполняют отделку кроя мешочка для хранения работ аппликацией. Наметывают крой вышивки на крой мешочка

114	Отделка кроя мешочка для хранения работ аппликацией.	1	29.01	Отделка кроя мешочка для хранения работ аппликацией. Настрачивание аппликации на крой мешочка для хранения работ	Выполняют отделку кроя мешочка для хранения работ аппликацией. Настрачивают аппликацию на крой мешочка для хранения работ с помощью учителя	Выполняют отделку кроя мешочка для хранения работ аппликацией. Настрачивают аппликацию на крой мешочка для хранения работ
115	Соединение боковых срезов мешочка стачным швом	1	31.01	Повторение правил выполнения стачного шва. Технологические требования к выполнению данной операции. Работа с предметно-технологической картой Соединение боковых срезов мешочка стачным швом	Рассказывают технологию выполнения стачного шва сопорой на предметно-технологическую карту. Соединяют боковые срезы мешочка стачным швом с помощью учителя	Повторяют технологию выполнения стачного шва Соблюдают технологические требования к выполнению данной операции. Самостоятельно работают с предметно-технологической картой. Соединяют боковые срезы мешочка стачным швом
116	Соединение боковых срезов мешочка стачным швом	1	31.01			
117	Обработка срезов стачного шва мешочка петельным стежком	1	01.02	Правила выполнения петельного шва, область применения. Технологические требования к выполнению данной операции. Работа с предметно-технологической картой	Знакомятся с правилами выполнения петельного шва	Знакомятся с правилами выполнения петельного шва, областью применения. Соблюдают технологические требования к выполнению данной операции. Работают с предметно-технологической картой
118	Обработка срезов стачного шва мешочка петельным стежком	1	01.02	Обработка срезов стачного шва мешочка петельным стежком	Выполняют обработку срезов стачного шва мешочка петельным стежком с помощью	Выполняют обработку срезов стачного шва мешочка петельным стежком

					учителя	
119	Обработка кулиски мешочка для хранения работ	1	05.02	Знакомство с кулиской: область применения, виды, материалы. Правила обработки кулиски. Технологические требования к выполнению данной операции. Работа с предметно-технологической картой	Знакомятся с кулиской: область применения, виды, материалы	Знакомятся с кулиской: область применения, виды, материалы, правила обработки кулиски. Соблюдают технологические требования к выполнению данной операции. Работают с предметно-технологической картой
120	Обработка кулиски мешочка для хранения работ	1	05.02	Обработка кулиски мешочка для хранения работ	Выполняют обработку кулиски мешочка для хранения работ с помощью учителя	Выполняют обработку кулиски мешочка для хранения работ
121	Притачивание кулиски к мешочку для хранения работ	1	07.02	Правила притачивания кулиски к мешочку. Технологические требования к выполнению данной операции. Работа с предметно-технологической картой	Знакомятся с правилами притачивания кулиски к мешочку	Знакомятся с правилами притачивания кулиски к мешочку. Соблюдают технологические требования к выполнению данной операции. Работают с предметно-технологической картой
122	Притачивание кулиски к мешочку для хранения работ	1	07.02	Притачивание кулиски к мешочку для хранения работ	Притачивают кулиску к мешочку для хранения работ с помощью учителя	Притачивают кулиску к мешочку для хранения работ

123	Обработка верхнего среза мешочка для хранения работ	1	08.02	Повторение правил выполнения шва вподгибку с закрытым срезом. Технологические требования к выполнению данной операции. Работа с предметно-технологической картой	Повторяют правила выполненияшва вподгибку с закрытым срезом	Повторяют правила выполненияшва вподгибку с закрытым срезом. Соблюдают технологические требования к выполнению данной операции. Работают с предметно-технологической картой
124	Обработка верхнего среза мешочка для хранения работ	1	08.02	Обработка верхнего среза мешочка для хранения работ. Заметывание верхнего среза мешочка на 5 мм	Выполняют обработку верхнего среза мешочка для хранения работ с помощью учителя. Заметывают верхний срез мешочка на 5 мм	Выполняют обработку верхнего среза мешочка для хранения работ. Заметывают верхний срез мешочка на 5 мм
125	Обработка верхнего среза мешочка для хранения работ	1	12.02	Обработка верхнего среза мешочка для хранения работ. Заметывание верхнего среза мешочка на 10-15мм	Выполняют обработку верхнего среза мешочка для хранения работ с помощью учителя. Заметывают верхний срез мешочка на 10-15мм	Выполняют обработку верхнего среза мешочка для хранения работ. Заметывают верхний срез мешочка на 10-15 мм
126	Обработка верхнего среза мешочка для хранения работ	1	12.02	Обработка верхнего среза мешочка для хранения работ. Стачивание верхнего среза мешочка	Выполняют обработку верхнего среза мешочка для хранения работ с помощью учителя. Стачивают верхний срез мешочка	Выполняют обработку верхнего среза мешочка для хранения работ. Стачивают верхний срез мешочка

127	Окончательная отделка и утюжка мешочка для хранения работ.	1	14.02	Знакомство с правилами проведения влажно-тепловой обработки для изделий из хлопчатобумажных тканей с аппликацией. Шнур: виды, правила продергивания. Техника безопасности при работе с электроутюгом	Знакомятся с правилами проведения влажно-тепловой обработки для изделий из хлопчатобумажной ткани с аппликацией. Повторяют правила техники безопасности при работе с электроутюгом	Знакомятся с правилами проведения влажно-тепловой обработки для изделий из хлопчатобумажной ткани с аппликацией. Знакомятся с видами шнура, правилами продергивания. Повторяют правила техники безопасности при работе с электроутюгом
128	Окончательная отделка и утюжка мешочка для хранения работ.	1	14.02	Выполнение окончательной отделки и утюжки мешочка для хранения работ. Продергивание шнура.	Выполняют окончательную отделку и утюжку мешочка для хранения работ с помощью учителя. Продергивают шнур. Выполняют тест по теме «Работа с тканью. Изготовление мешочка для хранения работ»	Выполняют окончательную отделку и утюжку мешочка для хранения работ. Продергивают шнур. Выполняют тест по теме «Работа с тканью. Изготовление мешочка для хранения работ»
Машинные швы. Двойной шов-4 часа						
129	Соединительные швы	1	15.02	Знакомство с соединительными машинными швами: виды, область применения. Технологические требования к выполнению данной операции. Работа с предметно-технологической картой	Знакомятся с соединительными машинными швами: виды	Знакомятся с соединительными машинными швами: виды, область применения. Соблюдают технологические требования к выполнению данной операции. Работают с предметно-технологической картой

130	Соединительные швы	1	15.02	Выполнение стачного швана образце	Выполняют стачной шов на образце с помощью учителя	Выполняют стачной шов на образце
131	Двойной шов	1	19.02	Применение двойного шва. Технологические требования к выполнению данной операции. Работа с предметно-технологической картой	Знакомятся с областью применение двойного шва	Знакомятся с областью применение двойного шва. Соблюдают технологические требования к выполнению данной операции. Работают с предметно-технологической картой
132	Двойной шов	1	19.02	Выполнение двойного швана образце	Выполняют двойной шов на образце с помощью учителя	Выполняют двойной шов на образце
Работа с тканью. Наволочка с клапаном-22 часа						
133	Наволочка с клапаном. Анализ образца	1	21.02	Постельное белье: наволочка. Виды, область применения, ткани для изготовления	Знакомятся постельным бельем: наволочка, виды, область применения, ткани для изготовления постельного белья	Знакомятся постельным бельем: наволочка, виды, область применения, ткани для изготовления постельного белья
134		1	21.02	Анализ объекта труда. Расчет количества ткани на наволочку и запись в тетрадь.	Записывают в тетрадь расчет количества ткани на наволочку	Анализируют объект труда. Выполняют расчет количества ткани на наволочку и записывают в тетрадь
135	Построение чертежа наволочки в натуральную величину	1	22.02	Знакомство с правилами построения выкройки наволочки, точки и линии чертежа	Знакомятся с правилами построения выкройки наволочки	Знакомятся с правилами построения выкройки наволочки

136	Построение чертежа наволочки в натуральную величину	1	22.02	Построение выкройки наволочки	Строят выкройку наволочки спомощью учителя	Строят выкройку наволочки
137	Подготовка ткани к раскрою	1	26.02	Повторяют правила подготовки ткани к раскрою. Декатирование ткани. Определение направление нитей в ткани, дефекты ткани. Подготовка ткани к раскрою	Повторяют правила подготовки ткани к раскрою. Определяют направление нитей в ткани, дефекты ткани с помощью учителя. Готовят ткань к раскрою с помощью учителя	Повторяют правила подготовкиткани к раскрою. Декатируют ткань. Определяют направление нитей в ткани, дефекты ткани. Готовят ткань к раскрою
138	Раскрой наволочки	1	26.02	Размещение выкройки на ткани с учетом направления ниток. Повторение правил техники безопасности при раскрое. Раскладывание выкройки на ткани. Раскрой наволочки	Размещают выкройки на ткани сучетом направления ниток. Повторяют правила техники безопасности при раскрое. Раскладывают выкройку на ткани. Кроют наволочку с помощью учителя	Размещают выкройки на ткани сучетом направления ниток. Повторяют правила техникибезопасности при раскрое. Раскладывают выкройку на ткани. Кроют наволочку
139	Составление плана пошива наволочки	1	28.02	План пошива наволочки. Составление плана пошива наволочки в ходе коллективного обсуждения запись его в тетради	Записывают план пошиванаволочки в тетради	Знакомятся с планом пошива наволочки. Составляют план пошива наволочки в ходе коллективногобсуждения и записывают его в тетради

140	Обработка поперечных срезовнаволочки швом вподгибку с закрытым срезом	1	28.02	Повторение технологии выполнения шва вподгибку с закрытым срезом. Технологические требования к выполнениюшва вподгибку с закрытым срезом. Работа с предметно-технологической картой. Обработка поперечныхсрезов наволочки швом вподгибку с закрытым срезом	Повторяют технологию выполнения шва вподгибку с закрытым срезом. Обрабатывают поперечные срезы наволочки швом вподгибку с закрытым срезом с опорой на предметно-технологическую карту помощью учителя.	Повторяют правила выполненияшва вподгибку с закрытым срезом. Соблюдают технологические требования к выполнению данной операции. Работают с предметно-технологической картой. Обрабатывают поперечныесрезы наволочки швом вподгибку с закрытым срезом.
141	Обработка поперечных срезовнаволочки швом вподгибку с закрытым срезом	1	29.02	Обработка поперечных срезов наволочки швом вподгибку с закрытым срезом. Заметывание поперечныхсрезов на 5 мм	Обрабатывают поперечныесрезы наволочки швом вподгибку с закрытым срезом с помощью учителя. Заметывают поперечные срезына 5 мм	Обрабатывают поперечныесрезы наволочки швом вподгибку с закрытым срезом. Заметывают поперечные срезына 5 мм
142	Обработка поперечных срезовнаволочки швом вподгибку с закрытым срезом	1	29.02	Обработка поперечныхсрезов наволочки швом вподгибку с закрытым срезом. Заметывание поперечных срезов на 7-8 мм	Обрабатывают поперечные срезы наволочки швом вподгибку с закрытым срезом спомощью учителя. Заметывают поперечные срезына 7-8	Обрабатывают поперечные срезы наволочки швом вподгибку с закрытым срезом. Заметывают поперечные срезына 7-8 мм
143	Обработка поперечных срезовнаволочки швом вподгибку с закрытым срезом	1	04.03	Обработка поперечных срезов наволочки швом вподгибку с закрытым срезом. Стачивание поперечных срезов	Обрабатывают поперечные срезы наволочки швом вподгибку с закрытым срезом с помощью учителя.	Обрабатывают поперечныесрезы наволочки швом вподгибку с закрытым срезом. Стачивают поперечные срезы

144	Соединение боковых срезов наволочки двойным швом	1	04.03	Знакомство с правилами складывания наволочки с клапаном. Повторение области применения двойного шва. Технологические требования к выполнению данной операции. Складывание наволочки с клапаном. Работа с предметно-технологической картой. Соединение боковых срезов наволочки двойным швом. Сметывание боковых срезов наволочки	Складывают наволочку с клапаном с помощью учителя. Соединяют боковые срезы наволочки двойным швом. спомощью учителя. Сметывают боковые срезы наволочки	Знакомятся с правилами складывания наволочки с клапаном Повторяют область применения двойного шва. Соблюдают технологические требования к выполнению данной операции. Работают с предметно-технологической картой. Складывают наволочку с клапаном. Соединяют боковые срезы наволочки двойным швом. Сметывают боковые срезы наволочки
145	Соединение боковых срезов наволочки двойным швом	1	06.03	Соединение боковых срезов наволочки двойным швом. Стачивание боковых срезов наволочки	Соединяют боковые срезы наволочки двойным швом. с помощью учителя. Стачивают боковые срезы наволочки	Соединяют боковые срезы наволочки двойным швом. Стачивают боковые срезы наволочки
146	Соединение боковых срезов наволочки двойным швом	1	06.03	Соединение боковых срезов наволочки двойным швом. Выметывание боковых срезов наволочки	Соединяют боковые срезы наволочки двойным швом. с помощью учителя. Выметывают боковые срезы наволочки	Соединяют боковые срезы наволочки двойным швом. Выметывают боковые срезы наволочки
147	Соединение боковых срезов наволочки двойным швом	1	07.03	Соединение боковых срезов наволочки двойным швом. Стачивание боковых срезов наволочки	Соединяют боковые срезы наволочки двойным швом. с помощью учителя. Стачивают боковые срезы наволочки	Соединяют боковые срезы наволочки двойным швом. Стачивают боковые срезы наволочки
148	Соединение боковых срезов наволочки двойным швом	1	07.03	Соединение боковых срезов наволочки двойным швом. Стачивание боковых срезов наволочки	Соединяют боковые срезы наволочки двойным швом. с помощью учителя. Стачивают боковые срезы наволочки	Соединяют боковые срезы наволочки двойным швом. Стачивают боковые срезы наволочки

					срезы наволочки	
149	Окончательная отделка и утюжка наволочки	1	11.03	Повторение правил Проведения влажно-тепловой обработки для изделий из хлопчатобумажных тканей. Правила утюжки наволочки с клапаном. Технологические требования к выполнению операции	Повторяют правила проведения влажно-тепловой обработки для изделий из хлопчатобумажных тканей	Повторяют правила проведения влажно-тепловой обработки для изделий из хлопчатобумажных тканей, правила утюжки наволочки с клапаном, технологические требования к выполнению операции
150	Окончательная отделка и утюжка наволочки	1	11.03	Производство окончательной отделки и утюжки наволочки	Производят окончательную отделку и утюжку наволочки с помощью учителя Выполняют тест по теме «Работа с тканью. Наволочка с клапаном»	Производят окончательную отделку и утюжку наволочки. Выполняют тест по теме «Работа с тканью. Наволочка с клапаном»
151	Изготовление носового платка	1	13.03	Последовательность изготовления носового платка. Технологические требования к качеству операции. Анализ объекта труда.	Соблюдают последовательность изготовления изделия, технологические требования к качеству операции.	Соблюдают последовательность изготовления изделия, технологические требования к качеству операции. Анализируют объект труда
152	Изготовление носового платка.	1	13.03	Обработка срезов носового платка швом вподгибку с закрытым срезом	Обрабатывают срезы носового платка швом вподгибку с закрытым срезом с помощью учителя	Обрабатывают срезы носового платка швом вподгибку с закрытым срезом

Машинные швы. Накладной шов-6 часов

153	Накладной шов с двумя открытыми срезами (настрачивание тесьмы на ткань)	1	14.03	Накладные швы: виды, применение. Рассмотрение образцов накладного шва. Приёмы настрачивания тесьмы на ткань. Работа с предметно-технологической картой. Технологические требования к выполнению данной операции. Выполнение накладного шва с двумя открытыми срезами (настрачивание тесьмы на ткань) на образце	Рассматривают образцы накладных швов. Получают представление об использовании накладных швов в изделиях. Знакомятся с технологией выполнения накладного шва с опорой на предметно-технологическую карту. Выполняют накладной шов с двумя открытыми срезами (настрачивание тесьмы на ткань) на образце с помощью учителя	Рассматривают образцы накладных швов. Знакомятся с накладными швами: виды, применение. Получают представление об использовании накладных швов в изделиях. Знакомятся с приемами настрачивания тесьмы на ткань. Работают с предметно-технологической картой. Соблюдают технологические требования к выполнению данной операции. Выполняют накладной шов с двумя открытыми срезами на образце
154	Накладной шов с двумя открытыми срезами (настрачивание тесьмы на ткань)	1	14.03			

155	Накладной шов содним закрытым срезом	1	18.03	Знакомство с областью применения накладного шва с одним закрытым срезом. Работа с предметно-технологической картой. Технологические требования к выполнению данной операции. Рассмотрение образцов	Знакомятся с областью применения накладного шва содним закрытым срезом	Знакомятся с областью применения накладного шва содним закрытым срезом. Работают с предметно-технологической картой. Соблюдают технологические требования к выполнению данной операции
156	Накладной шов содним закрытым срезом	1	18.03	Выполнение накладного шва с одним закрытым срезом на образце	Выполняют накладной шов с одним закрытым срезом на образце с помощью учителя	Выполняют накладной шов содним закрытым срезом на образце
157	Накладной шов сдвумя закрытымисрезами	1	20.03	Знакомство с областью применения накладного шва с двумя закрытымисрезами. Работа с предметно-технологической картой. Технологические требования к выполнению данной операции. Рассмотрение образцов	Знакомство с областью применения накладного шва с двумя закрытыми срезами	Знакомство с областью применения накладного шва сдвумя закрытыми срезами. Работают с предметно-технологической картой. Соблюдают технологические требования к выполнению данной операции
158	Накладной шов сдвумя закрытымисрезами	1	20.03	Выполнение накладного шва с двумя закрытыми срезами на образце	Выполняют накладной шов с двумя закрытыми срезами на образце с помощью учителя	Выполняют накладной шов с двумя закрытыми срезами на образце
Работа с тканью. Изготовление сумки хозяйственной-20 часов						

159	Сведения о волокнах хлопка. Получение хлопчатобумажной пряжи	1	21.03	Знакомство со сведениями о хлопчатобумажной ткани: сырье, выращивание сбор, обработка хлопка, получение пряжи	Знакомятся со сведениями о хлопчатобумажной ткани	Знакомятся со сведениями о хлопчатобумажной ткани: сырье, выращивании, сборе, обработке хлопка, получении пряжи
160	Сведения о волокнах хлопка. Получение хлопчатобумажной пряжи	1	21.03	Составление коллекции хлопчатобумажных тканей и оформление в тетради	Составляют коллекцию хлопчатобумажных тканей и оформляют в тетради	Составляют коллекцию хлопчатобумажных тканей и оформляют в тетради
161	Сумка хозяйственная. Анализ образца	1	01.04	Знакомство с сумкой хозяйственной: фасоны, формы, отделка, виды тканей. Анализ объекта труда. Расчет расхода ткани на хозяйственную сумку и оформление в тетради	Знакомятся с сумкой хозяйственной: фасоны, формы, отделка, виды тканей. Оформляют в тетради расчет расхода ткани на хозяйственную сумку	Знакомятся с сумкой хозяйственной: фасоны, формы, отделка, виды тканей. Анализируют объект труда. Производят расчет расхода ткани на хозяйственную сумку и оформляют в тетради
162	Построение чертежа хозяйственной сумки в М 1:4	1	01.04	Знакомство с правилами построения чертежа хозяйственной сумки в масштабе. Повторяют правила построения прямого угла. Построение чертежа хозяйственной сумки в М 1:4	Знакомятся с правилами построения чертежа хозяйственной сумки в масштабе. Строят чертеж хозяйственной сумки в М 1:4	Знакомятся с правилами построения чертежа хозяйственной сумки в масштабе. Повторяют правила построения прямого угла. Строят чертеж хозяйственной сумки в М 1:4

163	Построение выкройки сумки в натуральную величину	1	03.04	Повторяют правила Построения выкройки хозяйственной сумки. Повторение правил обозначения контурных линий на выкройке	Повторяют правила построения выкройки хозяйственной сумки	Повторяют правила построения выкройки хозяйственной сумки. Повторяют правила обозначения контурных линий на выкройке.
164	Построение выкройки сумки в натуральную величину	1	03.04	Построение выкройки сумки в натуральную величину	Строят выкройку сумки в натуральную величину с помощью учителя	Строят выкройку сумки в натуральную величину
165	Подготовка ткани к раскрою	1	04.04	Повторение правил подготовки ткани к раскрою. Декатирование ткани. Определение направление нитей в ткани, дефекты ткани. Подготовка ткани к раскрою	Определяют направление нитей в ткани, дефекты ткани. Готовят ткань к раскрою	Повторяют правила подготовки ткани к раскрою. Декатируют ткани. Определяют направление нитей в ткани, дефекты ткани. Готовят ткань к раскрою
166	Раскрой хозяйственной сумки	1	04.04	Повторяют положение деталей при раскрое. Технологические требования для выполнения данной операции. Повторение техники безопасности при раскрое. Приемы выполнения данной операции. Обмеловка детали. Раскрой хозяйственной сумки	Повторяют положение деталей при раскрое. Повторяют технику безопасности при раскрое. Раскраивают хозяйственную сумку с помощью учителя	Повторяют положение деталей при раскрое. Соблюдают технологические требования для выполнения данной операции. Повторяют технику безопасности при раскрое. Приемы выполнения данной операции. Обмеляют детали. Раскраивают хозяйственную сумку
167	Подготовка кроя сумки хозяйственной к обработке	1	08.04	Повторение копировальных стежков, их назначение.	Готовят крой сумки к обработке.	Повторяют копировальные стежки, их

				Повторение правил прокладывания копировальных стежков. Подготовка кроя сумки к обработке. Выполнение копировальных строчек, контрольных линий	Прокладывают копировальные строчки, контрольные линии	назначение. Повторяют правила прокладывания копировальных стежков. Готовят крой сумки к обработке. Прокладывают копировальные строчки, контрольные линии
168	Составление плана пошива сумки хозяйственной	1	08.04	Знакомство с планом пошива сумки хозяйственной. Составление плана пошива сумки хозяйственной в коллективной беседе и запись его в тетради	Составляют план пошива сумки хозяйственной и записывают его в тетради	Знакомятся с планом пошива сумки хозяйственной. Составляют план пошива сумки хозяйственной коллективной беседе и записывают его в тетради
169	Отделка сумки хозяйственной тесьмой	1	10.04	Знакомство с видами тесьмы для отделки. Технологические требования к выполнению накладного шва с двумя открытыми срезами. Работа с предметно-технологической картой. Выбор тесьмы для отделки сумки	Знакомятся с видами тесьмы для отделки. Зачитывают по учебнику последовательность выполнения накладного шва с двумя открытыми срезами. Выполняют отделку сумки тесьмой	Знакомятся с видами отделок. Соблюдают технологические требования к выполнению данной операции. Работают с предметно-технологической картой. Выбирают отделку для сумки. Выполняют отделку сумки тесьмой
170	Отделка сумки хозяйственной тесьмой	1	10.04	Технологические требования к выполнению накладного шва с двумя открытыми срезами. Отделка хозяйственной сумки тесьмой	Отделяют хозяйственную сумку тесьмой с опорой на предметно-технологическую карту	Соблюдают технологические требования к выполнению накладного шва с двумя открытыми срезами. Отделяют хозяйственную сумку тесьмой

171	Обработка ручек хозяйственной сумки	1	11.04	Применение накладного шва с двумя закрытыми срезами для обработки ручек хозяйственной сумки. Технологические требования к выполнению данной операции. Работа с предметно-технологической картой	Применяют накладной шов с двумя закрытыми срезами для обработки ручек хозяйственной сумки с использованием учебника или предметно-технологической карты. Обрабатывают ручки хозяйственной сумки накладным швом с двумя закрытыми срезами, используя помощь учителя	Применяют накладной шов с двумя закрытыми срезами для обработки ручек хозяйственной сумки. Соблюдают технологические требования к выполнению данной операции. Работают с предметно-технологической картой
172	Обработка ручек хозяйственной сумки	1	11.04	Обработка ручек хозяйственной сумки	Обрабатывают ручки хозяйственной сумки накладным швом с двумя закрытыми срезами, используя помощь учителя	Обрабатывают ручки хозяйственной сумки накладным швом с двумя закрытыми срезами
173	Обработка верхнего среза хозяйственной сумки с одновременным втачиванием ручек	1	15.04	Определение места притачивания ручек хозяйственной сумки. Технологические требования к выполнению данной операции. Работа с предметно-технологической картой	Находят на изделии места притачивания ручек хозяйственной сумки, отмеченных учителем. Зачитывают по предметно-технологической карте последовательность выполнения шва	Определяют места притачивания ручек хозяйственной сумки. Соблюдают технологические требования к выполнению данной операции. Восстанавливают последовательность выполнения шва
174	Обработка верхнего среза хозяйственной сумки с одновременным втачиванием ручек	1	15.04	Обработка верхнего среза хозяйственной сумки с одновременным втачиванием ручек	вподгибку с закрытым срезом. Обрабатывают верхний срез хозяйственной сумки с одновременным втачиванием ручек с помощью учителя	вподгибку с закрытым срезом. Работают с предметно-технологической картой
						Обрабатывают верхний срез хозяйственной сумки с одновременным втачиванием ручек

175	Обработка боковых срезов хозяйственной сумки	1	17.04	Повторение правил выполнения двойного шва. Технологические требования к выполнению данной операции. Работа с предметно-технологической картой	Повторяют правила выполнения двойного шва	Повторяют правила выполнения двойного шва. Соблюдают технологические требования к выполнению данной операции. Работают с предметно-технологической картой
176	Обработка боковых срезов хозяйственной сумки	1	17.04	Обработка боковых срезов хозяйственной сумки	Обрабатывают боковые срезы хозяйственной сумки	Обрабатывают боковые срезы хозяйственной сумки
177	Образование дна хозяйственной сумки	1	18.04	Знакомство с правилами складывания сумки для образования дна. Технологические требования к выполнению данной операции. Работа с предметно-технологической картой.	Знакомятся с правилами складывания сумки для образования дна	Знакомятся с правилами складывания сумки для образования дна. Соблюдают технологические требования к выполнению данной операции. Работают с предметно-технологической картой
178	Образование дна хозяйственной сумки	1	18.04	Образование дна сумки хозяйственной и застрачивание углов	Образовывают дно сумки хозяйственной и застрачивают углы с помощью учителя	Образовывают дно сумки хозяйственной и застрачивают углы

179	Окончательная отделка и утюжка хозяйственной сумки	1	22.04	Повторение правил проведения влажно-тепловой обработки для изделий из хлопчатобумажных тканей. Технологические требования к выполнению операции	Повторяют правила проведения влажно-тепловой обработки для изделий из хлопчатобумажных тканей	Повторяют правила проведения влажно-тепловой обработки для изделий из хлопчатобумажных тканей. Соблюдают технологические требования к выполнению операции
180	Окончательная отделка и утюжка хозяйственной сумки	1	22.04	Выполнение окончательной отделки и утюжки хозяйственной сумки	Проводят окончательную отделку и утюжку хозяйственной сумки с помощью учителя	Проводят окончательную отделку и утюжку хозяйственной сумки
Практическое повторение. Пошив сумки хозяйственной-26 часов						
181	Сумка хозяйственная. Анализ образца	1	24.04	Повторение: фасоны, формы, отделка, виды тканей сумки хозяйственной. Анализ объекта труда. Расчет расхода ткани на хозяйственную сумку и оформление в тетради	Повторяют фасоны, формы, отделка, виды тканей сумки хозяйственной. Оформляют в тетради расчет расхода ткани на хозяйственную сумку	Повторяют фасоны, формы, отделка, виды тканей сумки хозяйственной. Анализируют объект труда. Производят расчет расхода ткани на хозяйственную сумку и оформляют в тетради
182	Построение чертежа хозяйственной сумки в М 1:4	1	24.04	Повторение правил построения чертежа хозяйственной сумки в масштабе. Повторяют правила построения прямого угла. Построение чертежа хозяйственной сумки в М 1:4	Повторяют правила построения чертежа хозяйственной сумки в масштабе. Строят чертеж хозяйственной сумки в М 1:4	Повторяют правила построения чертежа хозяйственной сумки в масштабе. Повторяют правила построения прямого угла. Строят чертеж хозяйственной сумки в М 1:4

183	Построение выкройки сумки в натуральную величину	1	25.04	Повторяют правила построения выкройки хозяйственной сумки. Повторение правил обозначения контурных линий на выкройке	Повторяют правила построения выкройки хозяйственной сумки	Повторяют правила построения выкройки хозяйственной сумки. Повторяют правила обозначения контурных линий на выкройке.
184	Построение выкройки сумки в натуральную величину	1	25.04	Построение выкройки сумки в натуральную величину	Строят выкройку сумки в натуральную величину с помощью учителя	Строят выкройку сумки в натуральную величину
185	Подготовка ткани к раскрою	1	02.05	Повторение правил подготовки ткани к раскрою. Декатирование ткани. Определение направления нитей в ткани, дефекты ткани. Подготовка ткани к раскрою	Определяют направление нитей в ткани, дефекты ткани. Готовят ткань к раскрою	Повторяют правила подготовки ткани к раскрою. Декатируют ткани. Определяют направление нитей в ткани, дефекты ткани. Готовят ткань к раскрою
186	Раскрой хозяйственной сумки	1	02.05	Повторяют положение деталей при раскрое. Технологические требования для выполнения данной операции. Повторение техники безопасности при раскрое. Приемы выполнения данной операции. Обмеловка детали. Раскрой хозяйственной сумки	Повторяют положение деталей при раскрое. Повторяют технику безопасности при раскрое. Раскраивают хозяйственную сумку с помощью учителя	Повторяют положение деталей при раскрое. Соблюдают технологические требования для выполнения данной операции. Повторяют технику безопасности при раскрое. Приемы выполнения данной операции. Обмеляют детали. Раскраивают хозяйственную сумку

187	Подготовка кроя сумки хозяйственной к обработке	1	06.05	Повторение копировальных стежков, их назначение. Повторение правил прокладывания копировальных стежков. Подготовка кроя сумки к обработке. Выполнение копировальных строчек, контрольных линий	Готовят крой сумки к обработке. Прокладывают копировальные строчки, контрольные линии	Повторяют копировальные стежки, их назначение. Повторяют правила прокладывания копировальных стежков. Готовят крой сумки к обработке. Прокладывают копировальные строчки, контрольные линии
188	Составление плана пошива сумки хозяйственной	1	06.05	Знакомство с планом пошива сумки хозяйственной. Составление плана пошива сумки хозяйственной в коллективной беседе и запись его в тетради	Составляют план пошива сумки хозяйственной и записывают его в тетради	Знакомятся с планом пошива сумки хозяйственной. Составляют план пошива сумки хозяйственной коллективной беседе и записывают его в тетради
189	Отделка сумки хозяйственной	1	08.05	Знакомство с видами отделок. Технологические требования к выполнению данной операции. Работа с предметно-технологической картой. Выбор отделки для сумки	Знакомятся с видами отделок	Знакомятся с видами отделок. Соблюдают технологические требования к выполнению данной операции. Работают с предметно-технологической картой. Выбирают отделку для сумки
190	Отделка сумки хозяйственной	1	08.05	Отделка хозяйственной сумки вышивкой стебельчатым швом	Отделяют хозяйственную сумку вышивкой стебельчатым швом	Отделяют хозяйственную сумку вышивкой стебельчатым швом

191	Отделка сумки хозяйственной	1	13.05	Отделка хозяйственной сумки вышивкойтамбурным швом	Отделявают хозяйственную сумку вышивкой тамбурным швом	Отделявают хозяйственную сумку вышивкой тамбурным швом
192	Отделка сумки хозяйственной	1	13.05	Отделка хозяйственнойсумки вышивкой крестообразным швом	Отделявают хозяйственную сумку вышивкой крестообразным швом	Отделявают хозяйственнуюсумку вышивкой крестообразным швом
193	Обработка ручек хозяйственной сумки	1	15.05	Знакомство с применением накладного шва с двумя закрытыми срезами. Обработка хозяйственной сумки ручек	Знакомятся с применением накладного шва с двумя закрытыми срезами. Обрабатывают хозяйственной сумки ручки	Знакомятся с применением накладного шва с двумя закрытыми срезами .Обрабатывают ручки хозяйственной сумки
194	Обработка ручек хозяйственной сумки	1	15.05	Обработка ручек хозяйственной сумки	Обрабатывают ручк ихозяйственной сумки Выполняют итоговую контрольную работу.	Обрабатывают ручки хозяйственной сумки Выполняют итоговую контрольную работу.
195	Обработка верхнего среза хозяйственной сумки с одновременным втачиванием ручек	1	16.05	Определение места Притачивания ручек хозяйственной сумки. Технологические требования к выполнениюданной операции. Работа с предметно-технологической картой	Определяют притачивания хозяйственной сумки места ручек	Определяют места притачивания ручек хозяйственной сумки. Соблюдают технологические требования к выполнению данной операции. Работают с предметно-технологической картой
196	Обработка верхнего среза хозяйственной сумки с одновременным втачиванием ручек	1	16.05	Обработка верхнего среза хозяйственной сумки с одновременным втачиванием ручек	Обрабатывают верхний срез хозяйственной сумки с одновременным втачиванием ручек с помощью учителя	Обрабатывают верхний срез хозяйственной сумки с одновременным втачиванием ручек

197	Обработка боковых срезов хозяйственной сумки	1	20.05	Повторение правил выполнения двойного шва. Технологические требования к выполнению данной операции. Работа с предметно- технологической картой	Повторяют правила выполнения двойного шва	Повторяют правила выполнения двойного шва. Соблюдают технологические требования к выполнению данной операции. Работают с предметно- технологической картой
198	Обработка боковых срезов хозяйственной сумки	1	20.05	Обработка боковых срезов хозяйственной сумки	Обрабатывают боковые срезы хозяйственной сумки	Обрабатывают боковые срезы хозяйственной сумки
199	Образование дна хозяйственной сумки	1	22.05	Знакомство с правилами складывания сумки для образования дна. Технологические требования к выполнению данной операции. Работа с предметно- технологической картой.	Знакомятся с правилами складывания сумки для образования дна	Знакомятся с правилами складывания сумки для образования дна. Соблюдают технологические требования к выполнению данной операции. Работают с предметно- технологической картой
200	Образование дна хозяйственной сумки	1	22.05	Образование дна сумки хозяйственной и застрачивание углов	Образовывают дно сумки хозяйственной и застрачивают углы с помощью учителя	Образовывают дно сумки хозяйственной и застрачивают углы
201	Окончательная отделка и утюжка хозяйственной сумки	1	23.05	Повторение правил проведения влажно-тепловой обработки для изделий из хлопчатобумажных тканей. Технологические требования к выполнению операции	Повторяют правила проведения влажно-тепловой обработки для изделий из хлопчатобумажных тканей	Повторяют правила проведения влажно-тепловой обработки для изделий из хлопчатобумажных тканей. Соблюдают технологические требования к выполнению

						операции
202	Окончательная отделка и утюжка хозяйственной сумки	1	23.05	Выполнение окончательной отделки и утюжки хозяйственной сумки	Проводят окончательную отделку и утюжку хозяйственной сумки с помощью учителя	Проводят окончательную отделку и утюжку хозяйственной сумки
203	Пошив наволочки в масштабе 1:2 по готовому крою.	1	27.05	Анализ объекта труда. Повторение последовательности изготовления изделия. Технологические требования к качеству операции. Пошив наволочки по готовому крою.	Повторяют последовательность изготовления изделия. Шьют наволочку по готовому крою с помощью учителя.	Анализируют объект труда. Повторяют последовательность изготовления изделия. Соблюдают технологические требования к качеству операции. Шьют наволочку по готовому крою.
204	Пошив наволочки в масштабе 1:2 по готовому крою.	1	27.05	Пошив наволочки по готовому крою. Обработка поперечных срезов	Шьют наволочку по готовому крою с помощью учителя. Обработывают поперечные срезы	Шьют наволочку по готовому крою. Обработывают поперечные срезы

Оценочные материалы по профильному труду

5 класс

Тест по теме

Входная контрольная работа- 1 группа

Цель: проверить знания по теме «Швейная машина с электрическим приводом»

Предметные знания:

- знать рабочие механизмы швейной машины, устройство швейной машины;
- знать правила охраны труда при работе на швейной машине;
- знать устройство челночного комплекта;
- знать назначение и устройство регулятора натяжения верхней нити

Предметные умения:

- определять название деталей, участвующих при заправке верхней нити;
- определять основные части машинной иглы;
- соотносить основные части швейной машины и назначения.
- определять основные части бытовой швейной машины.

Задание 1

Укажите цифрами в левом столбце правильную последовательность действий при работе на швейной машине.

	А. опустить прижимную лапку
	Б. вставить шпульку в шпульный колпачок
	В. Заправить верхнюю нить
	Г. вытянуть нижнюю нить наверх через отверстие в игольной пластине
	Д. придерживая верхнюю и нижнюю нити левой рукой, сделать 2-3 стежка, поворачивая на себя правой рукой маховое колесо
	Е. плавно нажимать ногами на педаль для получения требуемой скорости шитья
	Ж. вставить шпульный колпачок в челночное устройство

Здание 2

Выбери правильный ответ и подчеркни его.

1) *Длинный желобок иглы при ее установке в иглодержатель должен быть повернут:*

- а) влево
- б) вправо
- в) на работающего за машиной
- г) в сторону челнока
- д) со стороны заправки верхней нитки

2) *Шпульку вставляют:*

- а) в шпульный колпачок;
- б) в челночное устройство; в) под платформу.

3) *При подготовке швейной машины к работе ноги должны находиться:*

- а) на педали машины;
- б) на полу;
- в) правая на педали, а левая на полу.

4) *Установите верную последовательность заправки верхней нити:*

- 1) катушечный стержень;
- 2) нитенаправитель на иглодержателе;
- 3) верхний нитенаправитель;
- 4) нитепритягиватель;
- 5) регулятор натяжения верхней нити;
- 6) ушко иглы.

Задание 3

1. Укажи цифрами название деталей шпульного колпачка.

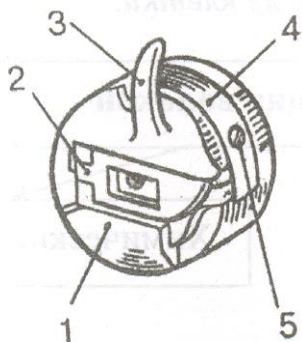

- Установочный палец;
- корпус шпульного колпачка;
- прижимная пластина;
- защёлка;
- винт.

Задание 4. Рассмотрите рисунок швейной машины, определите основные ее части и впишите их номера в пустые кружки.

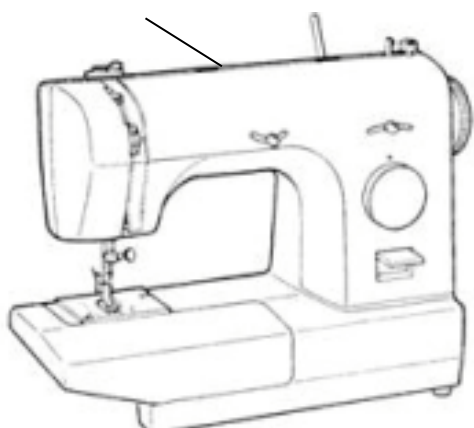

1. Рукав



2. Платформа

3. Стойка

4. Маховое колесо

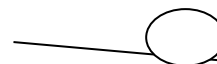

Задание 5. Соедините стрелкой название деталей, участвующих при заправке верхней нити с их назначением:

Название детали	Стрелка	Назначение
1) регулятор натяжения верхней нити		а) опускает и поднимает лапку
2) нитенаправитель		б) для натяжения верхней нити
3) рычаг подъема лапки		в) направляет нить

Тест по теме

Входная контрольная работа- 2-3 группа

Цель: проверить знания по теме «Швейная машина с электрическим приводом»

Предметные знания:

- знать рабочие механизмы швейной машины, устройство швейной машины;
- знать правила охраны труда при работе на швейной машине;
- знать устройство челночного комплекта;
- знать назначение и устройство регулятора натяжения верхней нити

Предметные умения:

- определять название деталей, участвующих при заправке верхней нити;
- определять основные части машинной иглы;
- соотносить основные части швейной машины и назначения.
- определять основные части бытовой швейной машины.
- выполнять задания с направляющей и контролирующей помощью учителя.

Задание 1

Укажите цифрами в левом столбце правильную последовательность действий при работе на швейной машине.

	А. опустить прижимную лапку
	Б. вставить шпульку в шпульный колпачок
	В. Заправить верхнюю нить
	Г. вытянуть нижнюю нить вверх через отверстие в игольной пластине
	Д. придерживая верхнюю и нижнюю нити левой рукой, сделать 2-3 стежка, поворачивая на себя правой рукой маховое колесо
	Е. плавно нажимать ногами на педаль для получения требуемой скорости шитья
1	Ж. вставить шпульный колпачок в челночное устройство

Здание 2

Выбери правильный ответ и подчеркни его.

1) **Длинный желобок иглы при ее установке в иглодержатель должен быть повернут:**

- а) влево
- б) вправо
- в) на работающего за машиной

2) **Шпульку вставляют:**

- а) в шпульный колпачок;
- б) в челночное устройство; в) под платформу.

3) **При подготовке швейной машины к работе ноги должны находиться:**

- а) на педали машины;
- б) на полу;
- в) правая на педали, а левая на полу.

4) **Установите верную последовательность заправки верхней нити:**

- 1) катушечный стержень;
- 2) нитенаправитель на иглодержателе;
- 3) верхний нитенаправитель;
- 4) нитепритягиватель;
- 5) регулятор натяжения верхней нити;
- 6) ушко иглы.

Задание 3

1. Укажи цифрами название деталей шпульного колпачка.

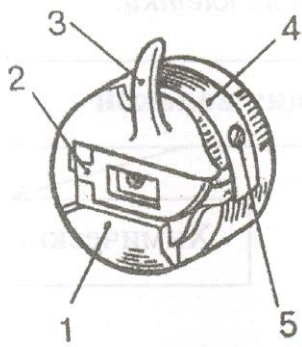

- Установочный палец;
- корпус шпульного колпачка;
- прижимная пластина;
- защёлка;
- винт.

Задание 4. Рассмотрите рисунок швейной машины, определите основные ее части и впишите их номера в пустые кружки.

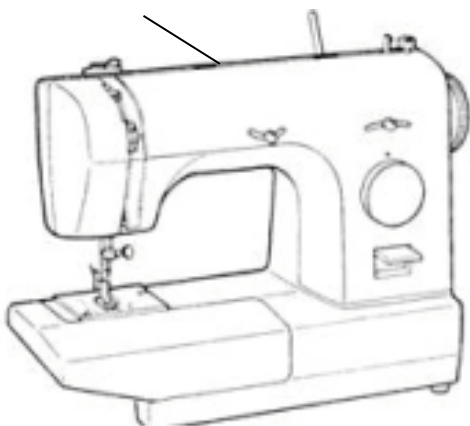

1. Рукав

2. Платформа

3. Стойка

4. Маховое колесо

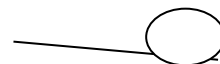

Задание 5. Соедините стрелкой название деталей, участвующих при заправке верхней нити с их назначением:

Название детали	Стрелка	Назначение
3) регулятор натяжения верхней нити		а) опускает и поднимает лапку
4) нитенаправитель		б) для натяжения верхней нити
3) рычаг подъема лапки		в) направляет нить

Тест по теме

Построение чертежа салфетки - 1 группа

Цель: проверить знания по теме «Построение чертежа салфетки»

Предметные знания:

- знать машинные строчки, способы раскроя, их применение;
- название машинных швов применяемых при пошиве салфетки;
- знать технологическую последовательность пошива салфетки

Предметные умения:

- распознавать ткани для пошива салфетки
- применять краевые швы для обработки срезов;
- составлять план пошива салфетки.

1. После выполнения машинной строчки концы ниток:

- а) выводят на изнаночную сторону и завязывают узелком;
- б) выводят на лицевую сторону и обрезают;
- в) выполняют закрепку.

2. Стрелка на листе выкроек означает:

- а) направление долевой нити;
- б) направление поперечной нити.

3. Раскрой – это :

- а) вырезание бумажных деталей швейного изделия;
- б) процесс получения тканевых деталей швейного изделия путём их вырезания из куска ткани;
- в) процесс получения тканевых деталей швейного изделия путём их вырезания из куска ткани в соответствии с деталями выкройки и с учётом припусков на швы

4. При раскрое ткани используются ножницы:

- а) маникюрными;
- б) садовыми;
- в) канцелярскими;
- г) портновскими.

5. Срезы салфетки обрабатывают:

- А) накладным швом
- Б) двойным швом
- В) швом вподгибку с закрытым срезом.

6. Прочитайте план работы по пошиву салфетки. Пункты плана перепутаны.

Проставьте цифры от 1 до 4 в соответствии с правильным порядком работы.

План работы по пошиву салфетки:

- ___ Обработка углов
- ___ Обработка срезов краевым швом вподгибку с закрытым срезом
- ___ Выполнение отделки вышивкой
- ___ Утюжка готового изделия.

Тест по теме

Построение чертежа салфетки – 2-3 группа

Цель: проверить знания по теме «Построение чертежа салфетки»

Предметные знания:

- знать машинные строчки, способы раскроя, их применение;
- название машинных швов применяемых при пошиве салфетки;
- знать технологическую последовательность пошива салфетки

Предметные умения:

- распознавать ткани для пошива салфетки
- применять краевые швы для обработки срезов;
- составлять план пошива салфетки.
- выполнять задания с направляющей и контролирующей помощью учителя.

1. После выполнения машинной строчки концы ниток:

- а) выводят на изнаночную сторону и завязывают узелком;
- б) выводят на лицевую сторону и обрезают;
- в) выполняют закрепку.

2. Стрелка на листе выкроек означает:

- а) направление долевой нити;
- б) направление поперечной нити.

3. Раскрой – это :

- а) вырезание бумажных деталей швейного изделия;
- б) процесс получения тканевых деталей швейного изделия путём их вырезания из куска ткани в соответствии с деталями выкройки и с учётом припусков на швы

4. При раскрое ткани используются ножницы:

- а) маникюрными;
- б) садовыми;
- в) портновскими.

7. Срезы салфетки обрабатывают:

- А) накладным швом
- Б) двойным швом
- В) швом вподгибку с закрытым срезом.

8. Прочитайте план работы по пошиву салфетки. Пункты плана перепутаны.

Проставьте цифры от 1 до 4 в соответствии с правильным порядком работы.

План работы по пошиву салфетки:

- __ Обработка углов
- __ 1_ Обработка срезов краевым швом вподгибку с закрытым срезом
- __ Выполнение отделки вышивкой
- __ Утюжка готового изделия.

**Тест по теме
Волокна и ткани - 1 группа**

Цель: проверить знания по теме «Волокна и ткани»

Предметные знания:

-знать название волокон и относящиеся к ним характеристики;

Предметные умения:

- соотносить названия волокон и относящиеся к ним характеристики.

Задание 1. Заполните таблицу:

Признаки	Хлопчатобумажная	Льняная	Шерстяная
Фактура поверхности			
Мягкость			
Извитость			
Вид обрыва нитей			

Задание 2.

Соотнеси названия волокон и относящиеся к ним характеристики, подобрав к цифрам из первого столбика буквы из второго.

- | | |
|-----------|----------------------------------------------------------|
| 1) хлопок | а) волокна, расположенные вдоль стебля |
| 2) лён | б) волосяной покров животных |
| | в) волокна, расположенные в семенных коробочках растения |



Задание 3. Отметьте знаком «+» правильный ответ

1. Процесс получения пряжи

- а) ткачество
- б) прядение
- в) отделка ткани

Задание 4.

1. Укажи стрелочками, от каких растений или животных получают эти виды волокон

1. Волокна шёлка	а) овца;
2. Волокна льна	б) хлопок;
3. Волокна шерсти	в) лён;
4. Волокна хлопка	г) тутовый шелкопряд

Задание 5. Запиши положительные свойства ткани:

Тест по теме Волокна и ткани – 2-3 группа

Цель: проверить знания по теме «Волокна и ткани»

Предметные знания:

-знать название волокон и относящиеся к ним характеристики;

Предметные умения:

- соотносить названия волокон и относящиеся к ним характеристики.
- выполнять задания с направляющей и контролирующей помощью учителя.

Задание 1. Заполните таблицу:

Признаки	Хлопчатобумажная	Льняная	Шерстяная
Фактура поверхности			
Мягкость			
Извитость			
Вид обрыва нитей			

Задание 2.

Соотнеси названия волокон и относящиеся к ним характеристики, подобрав к цифрам из первого столбика буквы из второго.

- | | |
|-----------|----------------------------------------------------------|
| 1) хлопок | а) волокна, расположенные вдоль стебля |
| 2) лён | б) волосяной покров животных |
| | в) волокна, расположенные в семенных коробочках растения |

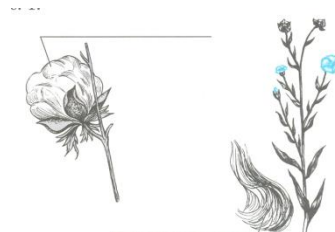

Задание 3. Отметьте знаком «+» правильный ответ

1. Процесс получения пряжи

- а) ткачество
- б) прядение
- в) отделка ткани

Задание 4.

1. Укажи стрелочками, от каких растений или животных получают эти виды волокон

1. Волокна шёлка	а) овца;
2. Волокна льна	б) хлопок;
3. Волокна шерсти	в) лён;
4. Волокна хлопка	г) тутовый шелкопряд

Задание 5. Запиши положительные свойства ткани:

**Тест по теме
Работа с бумагой - 1 группа**

Цель: проверить знания по теме «Работа с бумагой»

Предметные знания:

-знать виды бумаги, свойства, их применение;

Предметные умения:

- применять навыки и умения работы с ножницами, клеем и бумагой

Отметьте знаком «+» правильный ответ

1) Из чего делают бумагу?

- А) из древесины
- Б) из старых книг и газет
- В) из железа

2) Где впервые появилось искусство оригами?

- А) в Китае
- Б) в Японии
- В) в России

3) Бумага- это:

- А) материал
- Б) инструмент
- В) приспособление

Что означает тонкая основная линия в оригами?

- А) контур заготовки
- Б) линию сгиба

Какие свойства бумаги ты знаешь?

- А) хорошо рвется
- Б) легко гладится
- В) легко мнется
- Г) режется
- Д) хорошо впитывает воду
- Е) влажная бумага становится прочной

Какие виды бумаги ты знаешь?

- А) наждачная
- Б) писчая
- В) шероховатая
- Г) оберточная
- Д) толстая
- Е) газетная

Выбери инструменты при работе с бумагой:

- А) ножницы
- Б) игла
- В) линейка
- Г) карандаш

Что нельзя делать при работе с ножницами?

- А) держать ножницы острыми концами вниз
- Б) оставлять их на столе с раскрытыми лезвиями
- В) передавать их закрытыми кольцами вперед
- Г) пальцы левой руки держать близко к лезвию
- Д) хранить ножницы после работы в футляре

Для чего нужен шаблон?

- а) чтобы получить много одинаковых деталей
- б) чтобы получить одну деталь

На какую сторону бумаги наносить клей?

- А) лицевую
- Б) изнаночную

Чтобы выгнать излишки клея и пузырьки воздуха, ты кладешь сверху:

- А) чистый лист бумаги
- Б) Ладонку
- В) тряпочку

Какие виды разметки ты знаешь?

- А) по шаблону
- Б) сгибание
- В) сжиманием
- Г) на глаз
- Д) с помощью копировальной бумаги

Тест по теме Работа с бумагой – 2-3 группа

Цель: проверить знания по теме «Работа с бумагой»

Предметные знания:

-знать виды бумаги, свойства, их применение;

Предметные умения:

- применять навыки и умения работы с ножницами, клеем и бумагой
- выполнять задания с направляющей и контролирующей помощью учителя.

Отметьте знаком «+» правильный ответ

1) Из чего делают бумагу?

- А) из древесины
- Б) из старых книг и газет
- В) из железа

2) Где впервые появилось искусство оригами?

- А) в Китае
- Б) в Японии
- В) в России

3) Бумага- это:

- А) материал
- Б) инструмент
- В) приспособление

Что означает тонкая основная линия в оригами?

- А) контур заготовки
- Б) линию сгиба

Какие свойства бумаги ты знаешь?

- А) хорошо рвется
- Б) легко гладится
- В) легко мнется
- Г) режется
- Д) хорошо впитывает воду
- Е) влажная бумага становится прочной

Какие виды бумаги ты знаешь?

- А) наждачная
- Б) писчая
- В) шероховатая
- Г) обёрточная
- Д) толстая
- Е) газетная

Выбери инструменты при работе с бумагой:

- А) ножницы
- Б) игла
- В) линейка
- Г) карандаш

Что нельзя делать при работе с ножницами?

- А) держать ножницы острыми концами вниз
- Б) оставлять их на столе с раскрытыми лезвиями
- В) передавать их закрытыми кольцами вперед
- Г) пальцы левой руки держать близко к лезвию
- Д) хранить ножницы после работы в футляре

Для чего нужен шаблон?

- а) чтобы получить много одинаковых деталей
- б) чтобы получить одну деталь

На какую сторону бумаги наносить клей?

- А) лицевую
- Б) изнаночную

Чтобы выгнать излишки клея и пузырьки воздуха, ты кладешь сверху:

- А) чистый лист бумаги
- Б) Ладонку
- В) тряпочку

Какие виды разметки ты знаешь?

- А) по шаблону
- Б) сгибание
- В) сжиманием

- Г) на глаз
- Д) с помощью копировальной бумаги

Тест по теме

Работа с тканью. Изготовление мешочка для хранения работ-1 группа

Цель: проверить знания по теме «Мешочек для хранения изделия».

Предметные знания:

- назначение мешочка, название его деталей и контурных срезов;
- мерки для построения чертежа;
- способы обработки боковых и нижнего срезов нижней части;
- технологию выполнения машинных швов

Предметные умения:

- составлять план по пошиву мешочка;
- выполнять пошив ;
- выбирать ткани для пошива мешочка.

Задание 1. Отметьте знаком «+» все правильные ответы

Какой шов не относится к стачным швам?

- А) шов вподгибку
- Б) стачной в разутюжку
- В) стачной в заутюжку

Каким швом можно обработать верхний срез мешочка?

- А) швом вподгибку с закрытым срезом
- Б) стачным швом
- В) двойным швом

К соединительным швам относится:

- А) шов вподгибку с закрытым срезом
- Б) стачной шов
- В) шов вподгибку с открытым срезом

Задание 2. Запиши цифры от 1 до 6 в правильной последовательности

- __Продёрнуть шнур
- __Отделка края аппликацией.
- __Обработать верхний срез.
- __Отутюжить изделие.
- __Обметать срезы шва.
- __Сметать и стачать боковые швы

Задание 3. Ответьте на вопросы, запишите ответы

КАКУЮ ФОРМУ ИМЕЕТ МЕШОЧЕК?

Задание 5. Вставьте пропущенные слова.

Правила безопасной работы иглой:

1. Хранить _____ в определённом месте.

1. Не допускать _____ иглы.

2. Запрещается брать иглы в _____, вкалывать в _____.

3. Сломанную _____ сдать учителю.

4. Нельзя откусывать нитку _____.

Тест по теме

Работа с тканью. Изготовление мешочка для хранения работ-2-3 группа

Цель: проверить знания по теме «Мешочек для хранения изделия».

Предметные знания:

- назначение мешочка, название его деталей и контурных срезов;
- мерки для построения чертежа;
- способы обработки боковых и нижнего срезов нижней части;
- технологию выполнения машинных швов

Предметные умения:

- составлять план по пошиву мешочка;
 - выполнять пошив ;
 - выбирать ткани для пошива мешочка.
- выполнять задания с направляющей и контролирующей помощью учителя.

Задание 1. Отметьте знаком «+» все правильные ответы

Какой шов не относится к стачным швам?

- А) шов вподгибку
- Б) стачной в разутюжку
- В) стачной в заутюжку

Задание 2. Запиши цифры от 1 до 6 в правильной последовательности

- __Продёрнуть шнур
- __Отделка края аппликацией.
- __Обработать верхний срез.
- __Отутюжить изделие.
- __Обметать срезы шва.
- __Сметать и стачать боковые швы

Задание 3. Ответьте на вопросы, запишите ответы

КАКУЮ ФОРМУ ИМЕЕТ МЕШОЧЕК?

Задание 5. Вставьте пропущенные слова.

Правила безопасной работы иглой:

1. Хранить _____ в определённом месте.

5. Не допускать _____ иглы.

6. Запрещается брать иглы в _____, вкалывать в _____.

7. Сломанную _____ сдать учителю.

Нельзя откусывать нитку _____

Тест по теме

Работа с тканью. Изготовление наволочки-1 группа

Цель: проверить знания по теме «Работа с тканью. Изготовление наволочки»

Предметные знания:

- названия тканей для пошива наволочки;
- названия мерок и их условное обозначение, правила снятия мерок и определения размера изделия;
- свойства тканей из натурального и искусственного шелка, правила утюжки;
- правила подготовки ткани к раскрою;
- технологическую последовательность обработки отдельных узлов изделия

Предметные умения:

- распознавать ткани по внешнему виду;
- различать виды обработок срезов и выбирать способ обработки для конкретного изделия;
- составлять план пошива

Задание 1. Отметьте знаком «+» все правильные ответы

Выбери названия, тканей из которых шьют наволочки:

- А) хлопчатобумажные ткани;
- Б) синтетические ткани;
- В) шерстяные ткани.

Наволочки могут быть....

- А) на завязках;
- Б) на пуговицах;
- В) с клапаном;
- Г) на крючка

От чего зависит размер наволочки?

- А) от размера и формы подушки;
- Б) от формы и красоты подушки;
- В) от размера.

Какие швы применяют для пошива наволочек?

- А) соединительный двойной шов;
- Б) краевой шов вподгибку с закрытым срезом;

В) краевой шов вподгибку с открытым срезом.

Задание 2. Расшифруй названия мерок для построения чертежа наволочки с клапаном:

А) Ди (_____);

Б) Ши (_____);

Задание 3. Прочитай предложенный план по изготовлению наволочки с клапаном, расставь цифры от 1 до 6

- _____ снять мерки;
- _____ раскроить деталь наволочки;
- _____ построить чертёж;
- _____ подготовить выкройку к раскрою;
- _____ выполнить работы по пошиву наволочки;
- _____ отутюжить готовое изделие, сложить.

Задание 4. Подпишите срезы детали наволочки на выкройке:

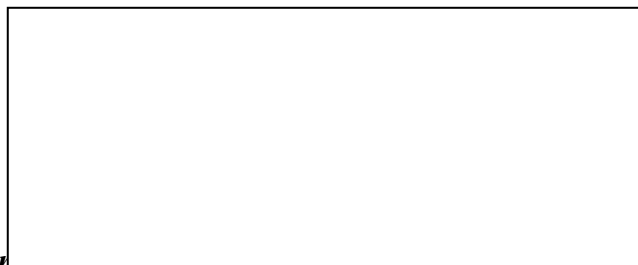

Задание 5. Ответьте на вопросы.

Какие соединительные швы применяют при пошиве наволочки?

Ответ _____

Тест по теме

Работа с тканью. Изготовление наволочки-2-3 группа

Цель: проверить знания по теме «Работа с тканью. Изготовление наволочки»

Предметные знания:

- названия тканей для пошива наволочки;
- названия мерок и их условное обозначение, правила снятия мерок и определения размера изделия;
- свойства тканей из натурального и искусственного шелка, правила утюжки;
- правила подготовки ткани к раскрою;
- технологическую последовательность обработки отдельных узлов изделия

Предметные умения:

- распознавать ткани по внешнему виду;
 - различать виды обработок срезов и выбирать способ обработки для конкретного изделия;
 - составлять план пошива
- выполнять задания с направляющей и контролирующей помощью учителя.

Задание 1. Отметьте знаком «+» все правильные ответы

Выбери названия, тканей из которых шьют наволочки:

- А) хлобчатобумажные ткани;
- Б) синтетические ткани;
- В) шерстяные ткани.

Наволочки могут быть....

- А) на завязках;
- Б) на пуговицах;
- В) с клапаном;
- Г) на крючка

От чего зависит размер наволочки?

- А) от размера и формы подушки;
- Б) от формы и красоты подушки;
- В) от размера.

Какие швы применяют для пошива наволочек?

- А) соединительный двойной шов;
- Б) краевой шов вподгибку с закрытым срезом;
- В) краевой шов вподгибку с открытым срезом.

Задание 2. Расшифруй названия мерок для построения чертежа наволочки с клапаном:

- А) Ди (_____);
- Б) Ши (_____);

Задание 3. Прочитай предложенный план по изготовлению наволочки с клапаном, расставь цифры от 1 до 6

- ___ снять мерки;
- ___ раскроить деталь наволочки;
- ___ построить чертёж;
- ___ подготовить выкройку к раскрою;
- ___ выполнить работы по пошиву наволочки;
- ___ отутюжить готовое изделие, сложить.

Задание 4. Подпишите срезы детали наволочки на выкройке:

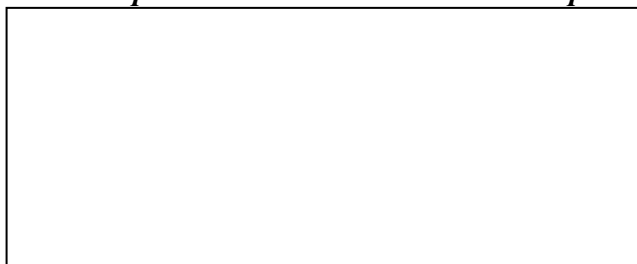

Долевой срез

Задание 5. Ответьте на вопрос:

Какие соединительные швы применяют при пошиве наволочки?

Ответ _____

Итоговая контрольная работа-1 группа

Цель: проверить уровень овладения учащимися теоретическими знаниями, полученные в течении года

Предметные знания:

- свойства льняных тканей и их применение;
- основные механизмы швейных машин с электроприводом;

- названия деталей и контурных срезов;
- последовательность пошива изделий.

Предметные умения:

- распознавать льняные ткани;
- составлять план пошива хозяйственной сумки
- соотносить название машинного шва с графическим изображением машинного шва;
- определять основные части бытовой швейной машины.

Задание 1. Отметьте знаком «+» все правильные ответы

(один или несколько).

1) Волокна растительного происхождения получают из:

- а) крапивы;
- б) льна;
- в) шерсти;
- г) хлопка.

2) Какие хлопчатобумажные ткани применяются для пошива постельного белья?

- а) ситец, бязь;
- б) синтепон, габардин;
- в) шерсть, капрон;
- г) фланель, сатин.

3) Заправляя нитку в иглу, необходимо:

- а) снимать ноги с педали;
- б) держать ноги на педали;
- в) нажимать на педаль.

Задание 2. Рассмотрите рисунок швейной машины, определите основные ее части и впишите их номера в пустые кружки.

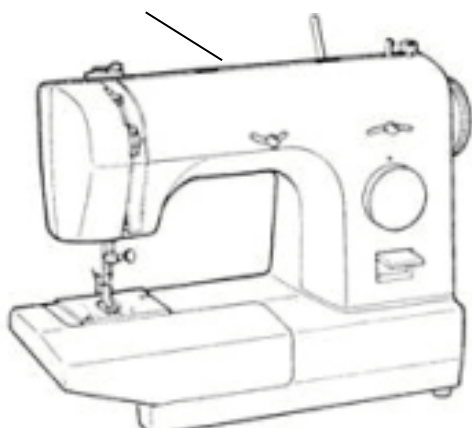

- 1 . Рукав
- 2. Платформа
- 3. Стойка
- 4. Маховое колесо

Задание 3. Соедините стрелкой название деталей, участвующих при заправке верхней нити с их назначением:

Название детали	Стрелка	Назначение
5) регулятор натяжения верхней нити		а) опускает и поднимает лапку
6) нитенаправитель		б) для натяжения верхней нити
3) рычаг подъема лапки		в) направляет нить

Задание 4. Заполните таблицу: справа впишите номера соответствующих швам условных изображений.

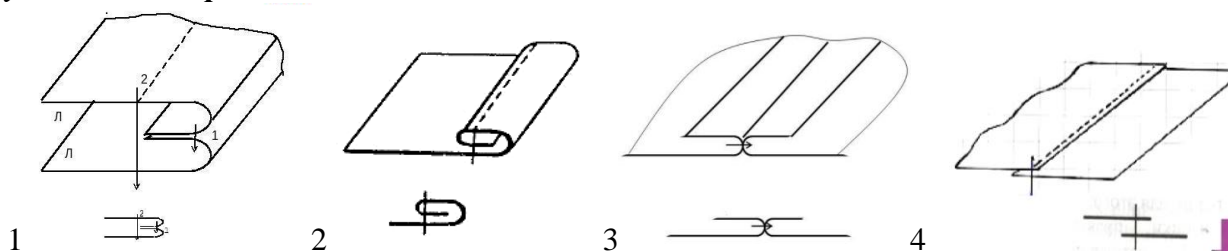

Название шва	Номер изображения
Накладной шов с двумя открытыми срезами	
Шов вподгибку с закрытым срезом	
Двойной шов	
Стачной шов вразутюжку	

Задание 5. Прочитайте план работы по пошиву сумки хозяйственной. Пункты плана перепутаны. Проставьте цифры от 1 до 5 в соответствии с правильным порядком работы.

План работы по пошиву сумки хозяйственной:

__ Обработать боковые срезы основной детали

__ Обработать ручки

__ Застрочить углы основной детали

__ Обработать верхние срезы основной детали

__ Отутюжить готовое изделие.

Итоговая контрольная работа 2-3 группа

Цель: проверить уровень овладения учащимися теоретическими знаниями, полученные в течении года

Предметные знания:

- свойства льняных тканей и их применение;
- основные механизмы швейных машин с электроприводом;
- названия деталей и контурных срезов;
- последовательность пошива изделий.

Предметные умения:

- распознавать льняные ткани;
- составлять план пошива хозяйственной сумки
- соотносить название машинного шва с графическим изображением машинного шва;
- определять основные части бытовой швейной машины.
- выполнять задания с направляющей и контролирующей помощью учителя.

Задание 1. Отметьте знаком «+» все правильные ответы (один или несколько).

1) Волокна растительного происхождения получают из:

- а) крапивы;
- б) льна;
- в) шерсти;

г) хлопка.

2) Какие хлопчатобумажные ткани применяются для пошива постельного белья?

- а) ситец, бязь;
- б) синтепон, габардин;
- в) шерсть, капрон;
- г) фланель, сатин.

3) Заправляя нитку в иглу, необходимо:

- а) снимать ноги с педали;
- б) держать ноги на педали;
- в) нажимать на педаль.

Задание 2. Рассмотрите рисунок швейной машины, определите основные ее части и впишите их номера в пустые кружки.

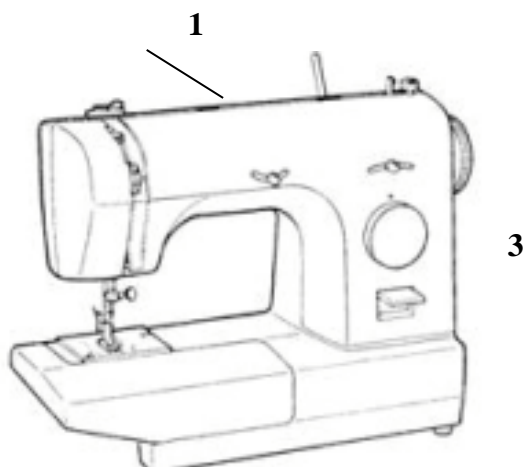

- 1 . Рукав
- 2. Платформа
- 3. Стойка
- 4. Маховое колесо

Задание 3. Соедините стрелкой название деталей, участвующих при заправке верхней нити с их назначением:

Название детали	Стрелка	Назначение
7) регулятор натяжения верхней нити		а) опускает и поднимает лапку
8) нитенаправитель		б) для натяжения верхней нити
3) рычаг подъема лапки		в) направляет нить

Задание 4. Заполните таблицу: справа впишите номера соответствующих швам условных изображений.

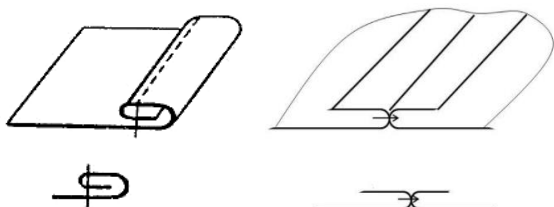

Название шва	Номер изображения
Шов вподгибку с закрытым срезом	
Стачной шов вразутюжку	

Задание 5. Прочитайте план работы по пошиву сумки хозяйственной. Пункты плана перепутаны. Проставьте цифры от 1 до 5 в соответствии с правильным порядком работы.

План работы по пошиву сумки хозяйственной:

__ Обработать боковые срезы основной детали

__ Обработать ручки

__ Застрочить углы основной детали

__ Обработать верхние срезы основной детали

5 Отутюжить готовое изделие.